

DS 525X (Euro 5+)



Οδηγίες Χρήσης

Σας καλωσορίζουμε στην οικογένεια της VOGE

Σας ευχαριστούμε που επιλέξατε μια μοτοσυκλέτα της VOGE. Θα πρέπει να εξοικειωθείτε με το νέο σας όχημα, για να το οδηγείτε με ασφάλεια κάτω από διάφορες συνθήκες. Διαβάστε προσεκτικά αυτό το εγχειρίδιο πριν οδηγήσετε το όχημα για πρώτη φορά. Στις σελίδες του θα βρείτε σημαντικές πληροφορίες και συμβουλές σχετικά με τη λειτουργία και τον εξοπλισμό του, καθώς και για τη συντήρηση και τις απαραίτητες προφυλάξεις. Σε περίπτωση που έχετε απορίες σχετικά με αυτό το όχημα, οι εξουσιοδοτημένοι αντιπρόσωποι της VOGE θα είναι πρόθυμοι να σας βοηθήσουν. Ευχόμαστε πολλά, απολαυστικά, χιλιόμετρα με τη νέα σας μοτοσυκλέτα.

Σημαντικές πληροφορίες σχετικά με αυτό το εγχειρίδιο

Αυτό το εγχειρίδιο περιλαμβάνει σημαντικές πληροφορίες και ζητήματα στα οποία πρέπει να δοθεί προσοχή, καθώς και προειδοποιήσεις - προφυλάξεις σχετικά με το όχημα. Θα πρέπει να βρίσκεται πάντα στο όχημα, ειδικά όταν πρόκειται να το οδηγήσει άλλος αναβάτης ή αν πωληθεί. Οι εικόνες και οι λεπτομέρειες που περιλαμβάνονται σε αυτό το εγχειρίδιο ενδέχεται να αποκλίνουν από την πραγματικότητα, αλλά η περιγραφή και η βασική λειτουργία τους παρέχονται με ακρίβεια. Αυτό το εγχειρίδιο αποτελεί αναπόσπαστο μέρος του οχήματος, οπότε διατηρείστε το πάνω στο όχημα, ακόμη κι αν το δανείσετε ή το πουλήσετε. Η VOGE βελτιώνει συνεχώς τα προϊόντα της για να διασφαλίσει υψηλή ποιότητα και ασφάλεια, επομένως οι πληροφορίες που περιλαμβάνονται σε αυτό το εγχειρίδιο ενδέχεται να μην έχουν ενημερωθεί για το δικό σας όχημα. Σε αυτήν την περίπτωση, οι εξουσιοδοτημένοι αντιπρόσωποι της VOGE, είναι πρόθυμοι να σας δώσουν τις πλέον ενημερωμένες πληροφορίες για το όχημά σας.

Σημεία προσοχής

Σε αυτό το Εγχειρίδιο Κατόχου περιλαμβάνονται διάφορες προειδοποιήσεις και σημεία προσοχής με τη μορφή που ακολουθεί. Να ακολουθείτε πιστά τις σχετικές συμβουλές.



ΚΙΝΔΥΝΟΣ

Υποδεικνύει ότι υπάρχει κίνδυνος τραυματισμού ή και θανάτου.



ΠΡΟΕΙΔΟΠΟΙΗΣΗ

Υποδεικνύει ότι υπάρχει κίνδυνος βλάβης ή ζημιάς στη μοτοσυκλέτα.



ΠΡΟΣΟΧΗ

Υποδεικνύει τον πιο αποδοτικό και άνετο τρόπο οδήγησης.



ΚΙΝΔΥΝΟΣ

Αυτό το εγχειρίδιο απευθύνεται σε κατόχους άδειας οδήγησης. Παρακαλούμε να οδηγείτε σωστά και υπεύθυνα και να δίνετε μεγάλη προσοχή στα ακόλουθα:

- Απαγορεύονται οι αυθαίρετες τροποποιήσεις στο όχημα
- Παρακαλούμε να τηρείτε τον κώδικα οδικής κυκλοφορίας
- Οι τροποποιήσεις στη μοτοσυκλέτα ενδέχεται να οδηγήσουν σε αύξηση του θορύβου και των ρύπων, καθώς και σε μείωση της απόδοσης.



ΠΡΟΣΟΧΗ

Αυτή η ένδειξη υποδεικνύει τον σωστό τρόπο οδήγησης. Επειδή βελτιώνουμε διαρκώς τα οχήματά μας, οι πληροφορίες που περιλαμβάνονται σε αυτό το εγχειρίδιο ενδέχεται να μην είναι απολύτως ακριβείς για τη δική σας μοτοσυκλέτα. Παρακαλούμε να χρησιμοποιείτε τις εν λόγω πληροφορίες σε συνάρτηση με το δική σας μοτοσυκλέτα.

ΠΛΗΡΟΦΟΡΙΕΣ ΤΑΥΤΟΤΗΤΑΣ

ΤΟΥ ΟΧΗΜΑΤΟΣ	1
ΑΡΙΘΜΟΣ ΠΛΑΙΣΙΟΥ	1
ΑΡΙΘΜΟΣ ΚΙΝΗΤΗΡΑ	1
ΑΛΟΥΜΙΝΙΝΙΟ ΠΙΝΑΚΙΔΙΟ ΕΓΚΡΙΣΗΣ ΤΥΠΟΥ	1
ΠΑΝΟΡΑΜΙΚΗ ΟΨΗ	2
ΑΡΙΣΤΕΡΗ ΟΨΗ	3
ΔΕΞΙΑ ΟΨΗ	4
ΧΩΡΟΣ ΚΑΤΩ ΑΠΟ ΤΗ ΣΕΛΑ	5
ΦΟΡΤΩΣΗ ΚΑΙ ΑΞΕΣΟΥΑΡ	6
ΣΗΜΕΙΑ ΠΡΟΣΟΧΗΣ ΚΑΤΑ ΤΗΝ ΟΔΗΓΗΣΗ	7
ΔΙΑΚΟΠΤΗΣ ΑΝΑΦΛΕΞΗΣ	8
Κεντρικός διακόπτης	8
ΟΡΓΑΝΑ ΚΑΙ ΕΝΔΕΙΚΤΙΚΕΣ ΛΥΧΝΙΕΣ	9-18
Όργανα (οθόνη LCD)	9
Φωτοκύτταρο	11
Ενδεικτική λυχνία αριστερού φλας	11
Στροφόμετρο	13
Ένδειξη επιλεγμένης σχέσης	14
Σύνδεση Bluetooth	11
Ταχύτητα κίνησης	13
Ώρα	17
Ρύθμιση ώρας	17
Ενδεικτική λυχνία δεξιού φλας	13
Προειδοποιητική λυχνία δυσλειτουργίας κινητήρα	12
Ενδεικτική λυχνία TCS (Traction Control System)	18
Ενδεικτική λυχνία δυσλειτουργίας ABS	16
Ολικός / Μερικός χιλιόμετροντής / Τηλεφωνική κλήση	16
Ένδειξη υπενθύμισης συντήρησης	16
Επιλεγμένο πρόγραμμα οδήγησης	18

Ένδειξη θερμοκρασίας και προειδοποιητική λυχνία ψυκτικού υγρού	12
Βασικές ενδείξεις πλοήγησης	13
Δείκτης στάθμης καυσίμου	14
Σημεία προσοχής κατά τον ανεφοδιασμό	14
Ένδειξη πίεσης αέρα ελαστικών	18
Τάση μπαταρίας / Θερμοκρασία περιβάλλοντος / Μέση κατανάλωση καυσίμου	17
Ένδειξη πλαγιοστάτη	11
Ενδεικτική λυχνία πίεσης λαδιού κινητήρα	12
Προειδοποιητική λυχνία χαμηλής τάσης μπαταρίας	16
Ενδεικτική λυχνία νεκράς	18
Ενδεικτική λυχνία μεγάλης σκάλας φώτων	11
ΠΛΗΡΟΦΟΡΙΕΣ	19 - 26
Πρίζα USB	19
Διακόπτης αλλαγής δέσμης προβολέα	20
Σινιάλο φώτων "PASS"	20
Διακόπτης κόρνας	20
Διακόπτης φλας	20
Κουμπί σινιάλου έκτακτης στάθμευσης	21
Ηλεκτρική μίζα και διακόπτης πάσης λειτουργίας του κινητήρα	21
Κουμπί ηλεκτρικής μίζας	21
Κουμπί απενεργοποίησης ABS	22
Κουμπί απενεργοποίησης TCS	23
Κουμπί προβολέων ομίχλης	23
Μοχλός αλλαγής ταχυτήτων	24
Πεντάλ πίσω φρένου	24
Κεντρικό σταντ	25
Πλαϊνό σταντ	25

ΡΥΘΜΙΣΕΙΣ ΠΡΙΝ ΤΗΝ ΟΔΗΓΗΣΗ **27 - 32**

Ρύθμιση τιμονιού	27
Ρύθμιση καθρεπτών	27
Ρύθμιση πεντάλ αλλαγής ταχυτήτων	28
Ρύθμιση πεντάλ πίσω φρένου	28
Ρύθμιση γκαζιού	29
Ρύθμιση της μανέτας του συμπλέκτη	30
Ρύθμιση πίσω αμορτισέρ	30
Ρύθμιση δέσμης προβολέα	31
Στρώσιμο οχήματος	31
Στρώσιμο ελαστικών	32
Στρώσιμο συστήματος πέδησης	32
Η ΟΔΗΓΗΣΗ	33
Έλεγχο πριν την οδήγηση	33
Ενεργοποίηση κινητήρα	34
Οδήγηση στο δρόμο	35
Μηχανισμός αλλαγής ταχυτήτων	36
Πέδηση και στάθμευση	36
Σύστημα ABS	37
Καύσιμο	39
Έλεγχος καυσαερίων	40
Τριοδικός καταλύτης	41
Επίλυση προβλημάτων	41
Αποτυχία ενεργοποίησης κινητήρα	41
Δυσκολία στην ενεργοποίηση του κινητήρα	42
Μειωμένη ισχύς κινητήρα	42
ΕΠΙΘΕΩΡΗΣΗ ΚΑΙ ΣΥΝΤΗΡΗΣΗ	43 - 64
Εργαλεία οχήματος	43
Συντήρηση μπαταρίας	43
Φόρτιση μπαταρίας	44
Αφαίρεση και εγκατάσταση μπαταρίας	45
Χρήση εξωτερικής πηγής ηλεκτρικού ρεύματος	45

Συντήρηση φίλτρου αέρα	46
Έλεγχος λαδιού κινητήρα	47
Έλεγχος στάθμης λαδιού κινητήρα	47
Αφαίρεση λαδιού κινητήρα	48
Αντικατάσταση λαδιού κινητήρα	48
Αντικατάσταση φίλτρου λαδιού κινητήρα	49
Πλήρωση λαδιού κινητήρα	51
Έλεγχος και πλήρωση ψυκτικού υγρού	52
Αντικατάσταση ψυκτικού υγρού	53
Αποστράγγιση ψυκτικού υγρού	53
Έλεγχος υγρού φρένων	55
Συντήρηση αλυσίδας μετάδοσης κίνησης	56
Λίπανση και καθαρισμός αλυσίδας μετάδοσης κίνησης	56
Ρύθμιση αλυσίδας μετάδοσης κίνησης	57
Έλεγχος ελαστικών	58
Επισκευή ελαστικών	59
Αντικατάσταση ελαστικών	59
Ασφάλειες	60
Έλεγχος μπουζί	61
Τακάκια φρένων	62
Αντικατάσταση τακακιών	62
Αντικατάσταση δευτερεύοντος φίλτρου καυσίμου	63
Αντικατάσταση λυχνιών	64
ΑΠΟΘΗΚΕΥΣΗ & ΚΑΘΑΡΙΣΜΟΣ ΟΧΗΜΑΤΟΣ	65
Αποθήκευση	65
Επαναφορά σε χρήση	65
Συντήρηση	66
Πλύσιμο του οχήματος	66
ΤΕΧΝΙΚΑ ΧΑΡΑΚΤΗΡΙΣΤΙΚΑ	68 - 69
ΠΙΝΑΚΑΣ ΠΕΡΙΟΔΙΚΗΣ ΣΥΝΤΗΡΗΣΗΣ	70 - 71
ΠΡΟΤΕΙΝΟΜΕΝΑ ΛΙΠΑΝΤΙΚΑ	72

Παρακάτω φαίνονται οι θέσεις όπου είναι χαραγμένοι οι αριθμοί κινητήρα και πλαισίου της μοτοσυκλέτας σας.

ΑΡΙΘΜΟΣ ΠΛΑΙΣΙΟΥ

Ο αριθμός πλαισίου είναι χαραγμένος στο πλαίσιο στην αριστερή πλευρά του λαιμού (1) του εμπρόσθιου πιουρνιού.



1

ΑΡΙΘΜΟΣ ΚΙΝΗΤΗΡΑ

Ο αριθμός κινητήρα είναι χαραγμένος στο δεξιό κάρτερ (2) όπως φαίνεται στην εικόνα.



2

ΑΛΟΥΜΙΝΕΝΙΟ

ΠΙΝΑΚΙΔΙΟ

ΕΓΚΡΙΣΗΣ ΤΥΠΟΥ

Το πινακίδιο βρίσκεται στο πλαίσιο στην αριστερή πλευρά (3) κάτω από το ντεπόζιτο.



3

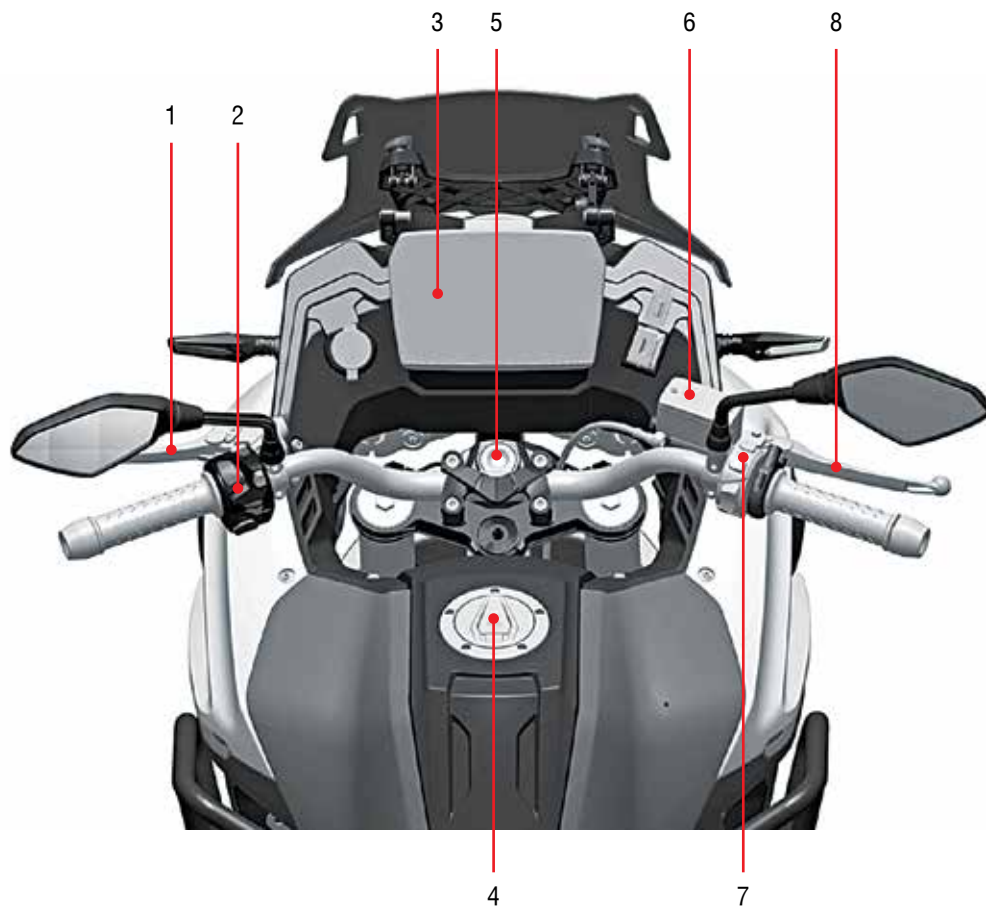

Εξοπλισμός A: οθόνη TFT

1. Μανέτα συμπλέκτη
2. Διακόπτες αριστερού χειριστηρίου
3. Όργανα
4. Τάπα ρεζερβουάρ καυσίμου
5. Κεντρικός διακόπτης
6. Δοχείο υγρών μπροστινού φρένου
7. Διακόπτες δεξιού χειριστηρίου
8. Μανέτα μπροστινού φρένου

Αριστερή όψη

- 9. Οπή πλήρωσης ψυκτικού υγρού
- 10. Δαγκάνα μπροστινού φρένου
- 11. Θερμοστάτης
- 12. Μοχλός αλλαγής ταχυτήτων
- 13. Πλαϊνό σταντ
- 14. Βίδα αποστράγγισης λαδιού κινητήρα

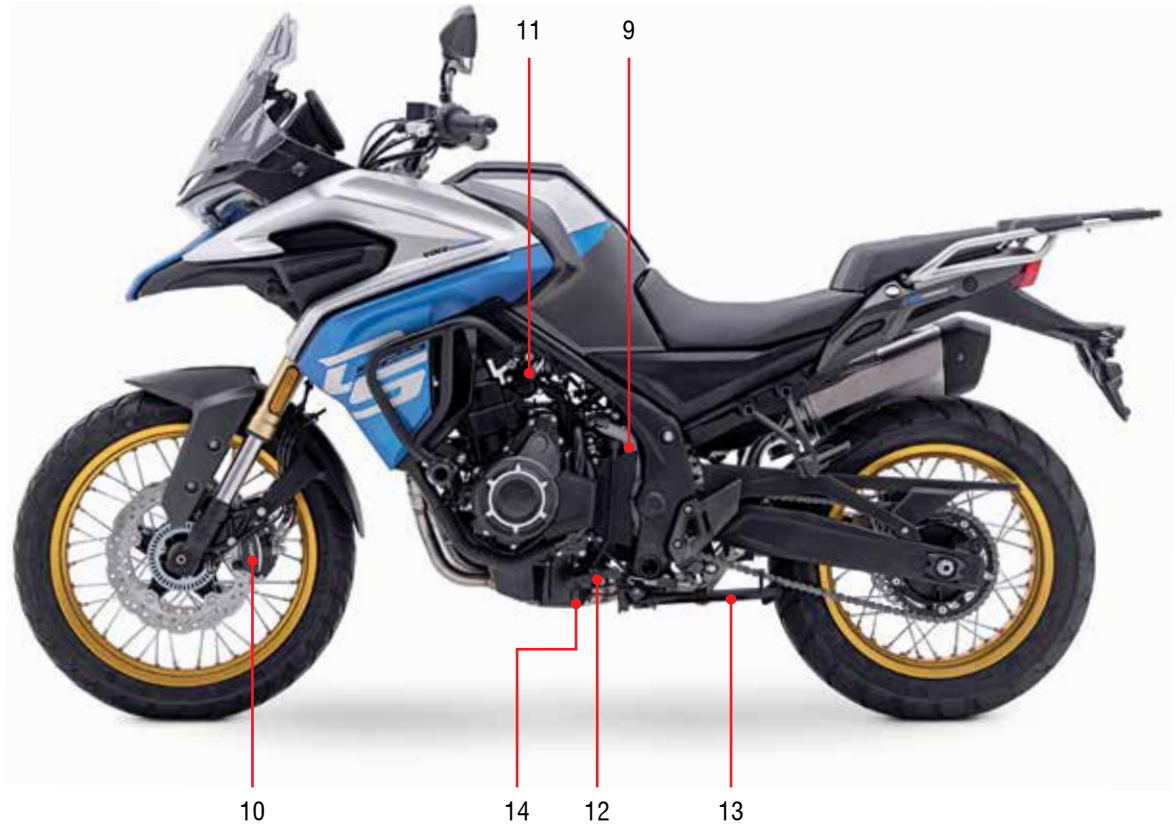

Δεξιά όψη

- 15. Αισθητήρας ταχύτητας
- 16. Αισθητήρας πίεσης λαδιού
- 17. Οπή πλήρωσης ψυγείου
- 18. Φίλτρο λαδιού
- 19. Αισθητήρας θερμοκρασίας ψυκτικού υγρού
- 20. Δοχείο υγρών πίσω φρένου

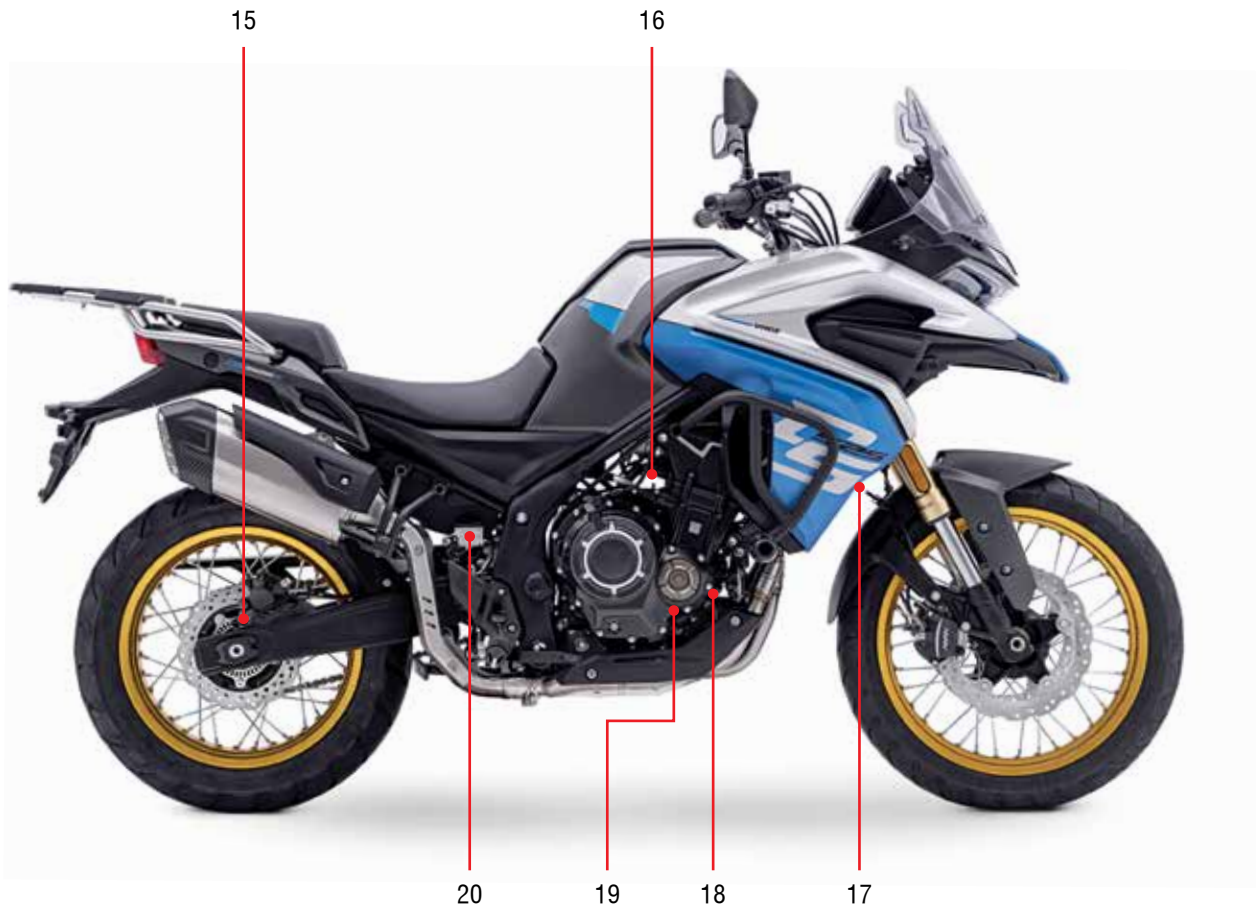

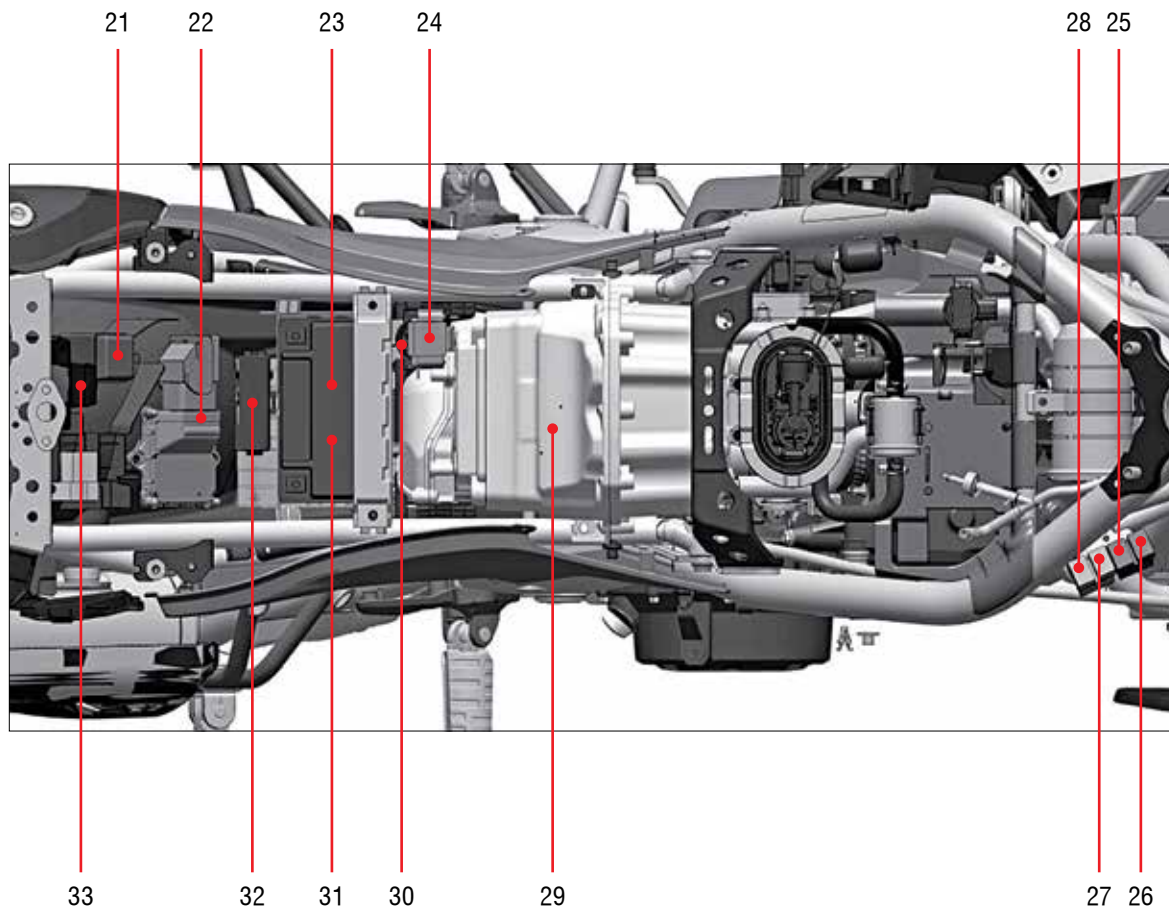

Χώρος κάτω από τη σέλα

- 21. Ρελέ φλάς
- 22. Μονάδα ECU
- 23. Μπαταρία
- 24. Αισθητήρας γωνίας κλίσης οχήματος (κλισιόμετρο)
- 25. Ρελέ DC
- 26. Ρελέ διακόπτη παύσης λειτουργίας κινητήρα
- 27. Ρελέ ανεμιστήρα
- 28. Ρελέ τρόμπας λαδιού
- 29. Φίλτρο αέρα
- 30. Ρελέ μίζας
- 31. Μονάδα ABS (κάτω από τη μπαταρία)
- 32. Ασφαλειοθήκη
- 33. Διεπαφή διαγνωστικού



VOGE

ΦΟΡΤΩΣΗ ΚΑΙ ΑΞΕΣΟΥΑΡ



ΚΙΝΔΥΝΟΣ

Η λανθασμένη εγκατάσταση αξεσουάρ και η λανθασμένη φόρτωση επηρεάζουν την απόδοση και ενέχουν κινδύνους. Παρακαλούμε, να μην μεταφέρετε υπερβολικά μεγάλο φορτίο και να διαβάσετε προσεκτικά αυτές τις οδηγίες πριν οδηγήσετε το όχημα.

Χρησιμοποιείτε μόνο γνήσια ανταλλακτικά και αξεσουάρ σχεδιασμένα για το όχημά σας.

Τα γνήσια ανταλλακτικά είναι τα μόνα που έχουν ελεγχθεί και εγκριθεί από την VOGE για το όχημά σας.

Τα διάφορα αξεσουάρ που τοποθετούνται στο όχημα, μπορεί να επηρεάσουν την οδική συμπεριφορά του.

Τα αξεσουάρ, θα πρέπει να είναι τοποθετημένα σταθερά. Ένα αξεσουάρ που μετακινείται κατά την οδήγηση, μπορεί να σας προκαλέσει απώλεια ελέγχου του οχήματος. Μην τοποθετείτε ένα αξεσουάρ σε σημείο που σας εμποδίζει.

Για παράδειγμα κάποιο αντικείμενο τοποθετημένο στο τιμόνι μπορεί να δυσκολεύει το στρίψιμο.



ΠΡΟΣΟΧΗ

Τα ανταλλακτικά και τα αξεσουάρ αυτού του οχήματος έχουν σχεδιαστεί και ελεγχθεί σχολαστικά, οπότε συνιστούμε να αποτελούν την μόνη επιλογή σας.

Η αλλαγή του βάρους στο όχημα επηρεάζει πολύ την απόδοση και τη συμπεριφορά του.

Για το λόγο αυτό, θα πρέπει να τηρείτε τις ακόλουθες συστάσεις για το φορτίο, τον συνεπιβάτη και τα αξεσουάρ.

1. Κάθε οδηγός πρέπει να έχει εξοικειωθεί με το όχημα. Η λανθασμένη θέση στη σέλα ή η απρόσεκτη μετατόπιση κατά τη διάρκεια της οδήγησης, ενδέχεται να επηρεάσουν τη συμπεριφορά και τον χειρισμό του οχήματος. Κατά την οδήγηση, ο συνεπιβάτης πρέπει να κάθεται σταθερά στη σέλα και να μην επηρεάζει τον οδηγό. Δεν επιτρέπεται να μεταφέρετε ζώα.
2. Κρατήστε τις αποσκευές χαμηλά για να μην επηρεάζεται η ορατότητα. Το βάρος των αποσκευών πρέπει να κατανέμεται ομοιόμορφα και στις δύο πλευρές. Δεν πρέπει να εξέχουν οι αποσκευές από το όχημα.
3. Οι αποσκευές πρέπει να στερεώνονται σταθερά στο όχημα. Βεβαιωθείτε ότι δε θα μετακινηθούν, πριν οδηγήσετε. Σε περίπτωση που παρατηρήσετε αστάθεια κατά την οδήγηση, ελέγξτε πάλι τις αποσκευές και αν είναι απαραίτητο, κάντε τις απαραίτητες ενέργειες για να σπληχθούν σωστά.
4. Οι υπερβολικά βαριές ή ογκώδεις αποσκευές δεν επιτρέπονται γιατί ενδέχεται να επηρεάσουν την απόδοση και τη σταθερότητα του οχήματος.
5. Τα αξεσουάρ και οι αποσκευές ενδέχεται να μειώσουν την απόδοση του οχήματος. Βεβαιωθείτε ότι δεν επηρεάζονται τα φώτα, η απόσταση από το έδαφος, η λειτουργία των φρένων, η γωνία κλίσης, η απόσταση από το ελαστικό, η λειτουργία των αναρτήσεων, καθώς και κάθε άλλη λειτουργία του οχήματος.
6. Το πρόσθετο βάρος στο τιμόνι ή το μπροστινό σύστημα ενδέχεται να επηρεάσει τον τρόπο που στρίβει το όχημα και εγκυμονεί κινδύνους.
7. Το κάλυμμα του φέρινγκ, ο ανεμοθώρακας, η πλάτη του συνεπιβάτη και άλλα εξαρτήματα μεγάλου μεγέθους, ενδέχεται να μειώσουν την ισχύ του κινητήρα και να επηρεάσουν τη σταθερότητα ή τον χειρισμό, αυξάνοντας όχι μόνο το βάρος, αλλά και το μέγεθος του οχήματος.
8. Η μετατροπή σε τρίκυκλο με την τοποθέτηση side car δεν επιτρέπεται. Το ίδιο ισχύει και για τη ρυμούλκηση άλλων οχημάτων. Δεν αποδεχόμαστε καμία ευθύνη για την μη εγκεκριμένη μετατροπή του οχήματος.

Μέγιστη φόρτωση: 183 κιλά.

Περιλαμβάνονται ο οδηγός, ο συνεπιβάτης, τα αξεσουάρ και το φορτίο.



VOGE





ΔΙΑΚΟΠΤΗΣ ΑΝΑΦΛΕΞΗΣ

Κεντρικός διακόπτης

Ο κεντρικός διακόπτης αυτού του μοντέλου βρίσκεται μπροστά και κάτω από το καβαλέτο του τιμονιού. Η κλειδαριά του τιμονιού είναι στο ίδιο σημείο. Παρέχονται δύο κλειδιά με το όχημα, με το ένα από τα δύο να είναι εφεδρικό. Ο κεντρικός διακόπτης, η κλειδαριά τιμονιού, η κλειδαριά της σέλας και η κλειδαριά της τάπας του ρεζερβουάρ χρησιμοποιούν το ίδιο κλειδί.



Υπάρχουν 3 θέσεις στον διακόπτη ανάφλεξης:

- Στη θέση “” το κύκλωμα είναι ανοικτό και το κινητήρας μπορεί να ενεργοποιηθεί. Σε αυτή τη θέση, το κλειδί δεν μπορεί να αφαιρεθεί.
- Στη θέση “” το κύκλωμα είναι κλειστό και δεν είναι εφικτή η ανάφλεξη του κινητήρα. Σε αυτή τη θέση, το κλειδί μπορεί να αφαιρεθεί.
- Στη θέση “” κλειδώνει το τιμόνι. Πρώτα πρέπει να στρίψετε το τιμόνι στο τέρμα της διαδρομής του. Στη θέση “” πατήστε το κλειδί προς τα κάτω και γυρίστε το κλειδί αριστερόστροφα στη θέση “”. Σε αυτή τη θέση, το κλειδί μπορεί να αφαιρεθεί. Το κύκλωμα της ανάφλεξης είναι κλειστό και το τιμόνι κλειδώνει χωρίς να είναι εφικτή η περιστροφή του.



ΠΡΟΣΟΧΗ

Αυτό το μοντέλο διαθέτει πλαινό και κεντρικό σταντ. Έχοντας σταθεύσει το όχημα στο πλαινό σταντ (πλαγιοστάτη), για μεγαλύτερη σταθερότητα να γυρίζετε το τιμόνι προς τα αριστερά & όχι προς τα δεξιά, όταν το κλειδώνετε.



ΚΙΝΔΥΝΟΣ

Μη γυρίζετε το κλειδί στη θέση “” κατά την οδήγηση του οχήματος, γιατί ενδέχεται να χαθεί ο έλεγχός του.



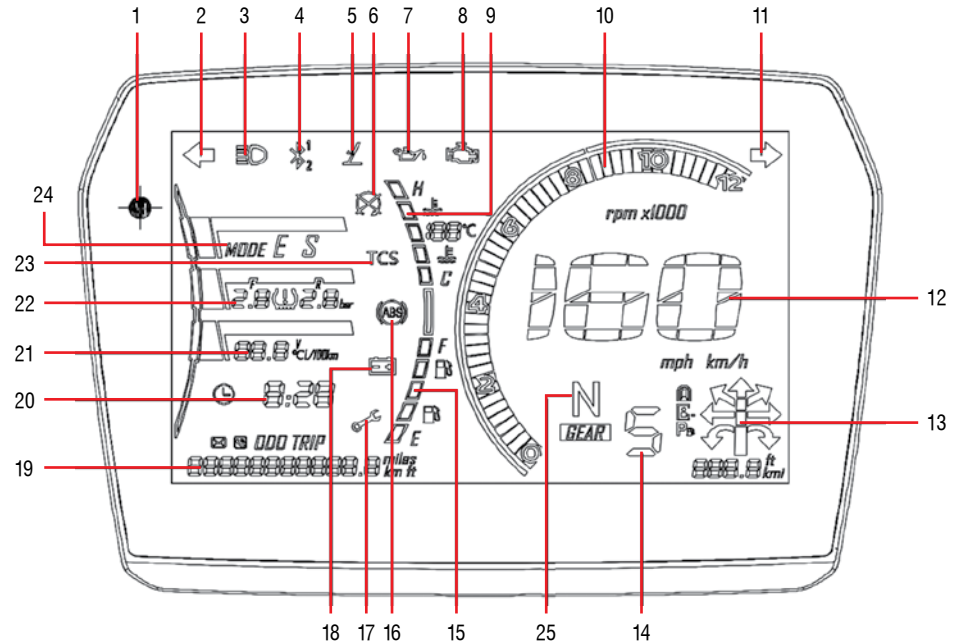

Όργανα:

1. Φωτοκύτταρο αυτόματης ρύθμισης φωτεινότητας οθόνης
2. Ενδεικτική λυχνία αριστερού φλας
3. Ένδειξη μεγάλης σκάλας φώτων
4. Ένδειξη λειτουργίας Bluetooth
5. Ένδειξη ανάπτυξης πλαγιοστάτη
6. Ένδειξη διακοπή παύσης λειτουργίας κινητήρα (kill switch)
7. Προειδοποιητική λυχνία χαμηλής πίεσης λαδιού
8. Προειδοποιητική λυχνία δυσλειτουργίας κινητήρα
9. Ένδειξη θερμοκρασίας κινητήρα & προειδοποιητική ένδειξη υψηλής θερμοκρασίας κινητήρα
10. Στροφόμετρο
11. Ενδεικτική λυχνία δεξιού φλας
12. Ταχύτητα οχήματος
13. Βασικές οδηγίες πλοήγησης
14. Επιλεγμένη σχέση στο κιβώτιο
15. Δείκτης στάθμης καυσίμου
16. Ενδεικτική λυχνία δυσλειτουργίας ABS
17. Ένδειξη υπενθύμισης συντήρησης
18. Προειδοποιητική λυχνία χαμηλής τάσης μπαταρίας



19. Ολικός / μερικός χιλιομετρητής / τηλεφωνική κλήση
20. Ώρα
21. Τάση μπαταρίας / θερμοκρασία περιβάλλοντος / μέση κατανάλωση καυσίμου
22. Ένδειξη πίεσης ελαστικών και προειδοποίηση μη κανονικής πίεσης
23. Ένδειξη κατάστασης λειτουργίας TCS
24. Επιλεγμένο πρόγραμμα οδήγησης
25. Ένδειξη νεκράς

Όταν το κλειδί γυρίσει στη θέση “ Q ”, ξεκινά η αυτοδιάγνωση στο όργανο:

■ Όταν η αυτοδιάγνωση είναι σε εξέλιξη, ενεργοποιείται η προειδοποιητική λυχνία δυσλειτουργίας του ABS “  ”, η προειδοποιητική λυχνία υψηλής θερμοκρασίας ψυκτικού υγρού “  ”, η προειδοποιητική λυχνία δυσλειτουργίας κινητήρα “  ” και η προειδοποιητική λυχνία της πίεσης λαδιού “  ”.



ΚΙΝΔΥΝΟΣ

Να μην επιχειρείτε ρυθμίσεις στα όργανα όταν οδηγείτε, για να μην επηρεαστεί ο έλεγχος του οχήματος λόγω απόσπασης της προσοχής σας.



ΠΡΟΕΙΔΟΠΟΙΗΣΗ

Ο καθαρισμός των οργάνων με νερό υψηλής πίεσης δεν επιτρέπεται. Το ίδιο ισχύει και για τον καθαρισμό τους με βενζίνη, αιθανόλη ή διαλυτικό, επειδή θα προκληθεί θάμπωμα και ζημιά στο κρύσταλλο.

Οι ρυθμίσεις του πίνακα οργάνων γίνονται από τα κουμπιά του αριστερού χειριστηρίου.



Κουμπί επάνω 

Κουμπί κάτω 

Κουμπί επιλογής (ENTER)



ΠΡΟΣΟΧΗ

- Το στιγμιαίο πάτημα διαρκεί μισό δευτερόλεπτο.
- Το παρατεταμένο πάτημα διαρκεί τρία δευτερόλεπτα.

1. Φωτοκύτταρο

Αλλάζει την ένταση φωτισμού των οργάνων ανάλογα με το επίπεδο του φωτισμού του περιβάλλοντος

2. Ενδεικτική λυχνία αριστερού φλας

Μόλις γυρίσετε τον αριστερό διακόπτη στη θέση “ ← ”, ανάβει η ενδεικτική λυχνία

3. Ενδεικτική λυχνία μεγάλης σκάλας φώτων

Μόλις πατήσετε τον διακόπτη του προβολέα προς τα πάνω, ανάβει η ενδεικτική λυχνία “ ☰ ”. Μόλις πατήσετε το σινιάλο φώτων στο αριστερό χειριστήριο, ανάβει η ενδεικτική λυχνία μέχρι να απελευθερώσετε τον διακόπτη.

4. Σύνδεση Bluetooth

Όταν η οθόνη του κοντέρ είναι συνδεδεμένη με το κινητό τηλέφωνο του χρήστη μέσω Bluetooth, η ένδειξη αυτή ανάβει.

Για να πραγματοποιηθεί η διαδικασία σύνδεσης, ενεργοποιήστε το Bluetooth του smartphone σας, επιλέξτε μεταξύ των διαθέσιμων συσκευών αυτή που σχετίζεται με το όχημά σας VOGÉ που θα εμφανίζεται με τη μορφή VOGÉ-XXXXXX.

Η σύνδεση Bluetooth επιτρέπει να εμφανίζεται ο αριθμός τηλεφώνου και το όνομα του καλούντος, όταν λαμβάνετε εισερχόμενη κλήση στο κινητό σας τηλέφωνο (εφόσον η επαφή που σας καλεί, είναι αποθηκευμένη στον τηλεφωνικό κατάλογο του κινητού σας τηλεφώνου).



ΠΡΟΣΟΧΗ

Για συσκευές Android μετά τη σύζευξη του τηλεφώνου, απαιτείται συναίνεση στις ρυθμίσεις του τηλεφώνου σας για πρόσβαση στον τηλεφωνικό κατάλογο και στις κλήσεις. Αν δεν δοθεί αυτή η συγκατάθεση δεν θα εμφανίζονται οι κλήσεις και οι επαφές.

Εάν ο αριθμός τηλεφώνου δεν εμφανίζεται, είτε για συσκευές Apple είτε για Android, προσπαθήστε να καταργήσετε τη σύνδεση του bluetooth στο τηλέφωνό σας και μετά επανασυνδέστε το.

5. Ένδειξη πλαγιοστάτη



Ανάβει όταν το πλαϊνό σταντ είναι αναπτυγμένο.

6. Ένδειξη διακόπτη παύσης

Ένδειξη διακόπτη παύσης λειτουργίας κινητήρα (kill switch). Ανάβει όταν έχει επιλεγεί ο διακόπτης παύσης κινητήρα.



7. Ενδεικτική λυχνία πίεσης λαδιού κινητήρα

Όταν η πίεση του λαδιού του κινητήρα είναι χαμηλή, ανάβει η ενδεικτική λυχνία “”. Μόλις γυρίσετε το κλειδί ανάφλεξης στη θέση “”, ανάβει η ενδεικτική λυχνία. Μόλις ανάψει ο κινητήρας, η ενδεικτική λυχνία σβήνει αμέσως, εφόσον η πίεση του λαδιού είναι εντός του φυσιολογικού εύρους.



ΠΡΟΣΟΧΗ



Η ενδεικτική λυχνία του λαδιού υποδεικνύει την χαμηλή πίεση λαδιού αντί για τη στάθμη. Να ελέγχετε τακτικά τη στάθμη του λαδιού. Ο μόνος τρόπος ελέγχου της στάθμης του λιπαντικού κινητήρα είναι η παρατήρηση μέσω του ενδεικτικού τζαμιού στο καπάκι του κάρτερ.





ΠΡΟΕΙΔΟΠΟΙΗΣΗ

Σε περίπτωση που η στάθμη λαδιού είναι κανονική αλλά η λυχνία είναι αναμμένη, αυτό μπορεί να οφείλεται σε άλλες αιτίες. Σε περίπτωση που συνεχίσετε την οδήγηση κάτω από αυτές τις συνθήκες, ο κινητήρας μπορεί να υποστεί ζημιά. Σταματήστε τον κινητήρα και επικοινωνήστε με τον κοντινότερο συνεργάτη Voge για την αντιμετώπιση του προβλήματος.

8. Προειδοποιητική λυχνία δυσλειτουργίας κινητήρα

Όταν υπάρχει δυσλειτουργία στο σύστημα διαχείρισης, ανάβει η προειδοποιητική λυχνία “”. Μόλις γυρίσει το κλειδί στη θέση “”, ανάβει η προειδοποιητική λυχνία. Μόλις εκκινήσει ο κινητήρας, η ενδεικτική λυχνία σβήνει αμέσως, εφόσον δεν έχει εντοπιστεί κάποια βλάβη.

9. Ένδειξη θερμοκρασίας και προειδοποιητική λυχνία ψυκτικού υγρού

Δείχνει τη θερμοκρασία του ψυκτικού υγρού όταν ο κεντρικός διακόπτης είναι στη θέση “”. Όταν η θερμοκρασία ξεπεράσει τα επιτρεπτά επίπεδα, ανάβει η προειδοποιητική λυχνία “”.

Το εύρος μέτρησης της θερμοκρασίας μετρούμενη σε °C, είναι από -9°C έως περίπου 143°C. Σε περίπτωση που η θερμοκρασία του ψυκτικού υγρού ξεπεράσει το όριο των 112°C, η σχετική ένδειξη προειδοποίησης θα ενεργοποιηθεί και η μπάρα μέτρησης της θερμοκρασίας θα κοκκινίσει.

Όταν η προειδοποιητική λυχνία υψηλής θερμοκρασίας ψυκτικού υγρού είναι αναμμένη, σταματήστε τη μοτοσικλέτα και σβήστε τον κινητήρα έως ότου σβήσει η λυχνία. Ελέγξτε τη στάθμη του ψυκτικού υγρού καθώς και το ψυγείο, αφού ο κινητήρας έχει κρυώσει πλήρως.

- Σε περίπτωση που η στάθμη του ψυκτικού υγρού είναι πολύ χαμηλή, συμπληρώστε ψυκτικό υγρό.
- Σε περίπτωση που το βεντιλατέρ δε λειτουργεί όταν η ενδεικτική λυχνία υψηλής θερμοκρασίας ψυκτικού υγρού είναι αναμμένη, απενεργοποιήστε τον κινητήρα και επικοινωνήστε με τον κοντινότερο συνεργάτη Voge για την αντιμετώπιση του προβλήματος.



ΠΡΟΕΙΔΟΠΟΙΗΣΗ

Όταν η ενδεικτική λυχνία υψηλής θερμοκρασίας ψυκτικού υγρού είναι αναμμένη, ο κινητήρας έχει υπερθερμανθεί. Κάτω από αυτές τις συνθήκες, η συνέχιση της οδήγησης μπορεί να προκαλέσει ζημιά στον κινητήρα.



ΠΡΟΣΟΧΗ

Σε περίπτωση που η ενδεικτική λυχνία υψηλής θερμοκρασίας ψυκτικού υγρού είναι αναμμένη, ελέγξτε αν το προστατευτικό του ψυγείου είναι μπλοκαρισμένο από άμμο ή λάσπη. Εάν ναι, καθαρίστε το, διαφορετικά η απόδοση του ψυγείου μπορεί να μειωθεί σε μεγάλο βαθμό.

10. Στροφόμετρο

Η ταχύτητα περιστροφής του κινητήρα μετρούμενη σε RPM (στροφές ανά λεπτό).

11. Ενδεικτική λυχνία δεξιού φλας

Μόλις γυρίσετε τον αριστερό διακόπτη στη θέση “”, ανάβει η ενδεικτική λυχνία.

12. Ταχύτητα κίνησης

Η τρέχουσα ταχύτητα με την οποία κινείται το όχημα (σε χλμ./ώρα ή μίλια/ώρα).

Πιέστε παρατεταμένα το κουμπί κάτω () για να αλλάξετε την ένδειξη από χιλιόμετρα σε μίλια, ενώ ο χιλιομετρικής βρίσκεται στη θέση “ODO” (ολικός χιλιομετρητής).

13. Βασικές ενδείξεις πλοήγησης

Απαιτείται να κατεβάσετε στο κινητό σας την εφαρμογή VOGO GLOBAL για ios ή Android καθώς και να δημιουργήσετε νέο λογαριασμό (εφόσον, δε διαθέτετε ήδη) στην πλατφόρμα Mapbox.

Στην οθόνη του κοντέρ απεικονίζονται βασικές οδηγίες κατεύθυνσης (turn by turn) & απόστασης από το επιθυμητό σημείο τερματισμού ή από διασταυρώσεις / στροφές. Η προβλεπόμενη ώρα άφιξης στον προορισμό καθώς και η απόσταση που απομένει μέχρι το σημείο προορισμού, απεικονίζονται στην οθόνη του κινητού σας τηλεφώνου.



ΠΡΟΣΟΧΗ

Στην οθόνη LCD του κοντέρ της μοτοσυκλέτας σας απεικονίζονται μόνο οι σχετικές κατευθυντήριες οδηγίες (βέλη) και η απόσταση μέχρι την επόμενη στροφή, διασταύρωση ή το σημείο τερματισμού. Συμπληρωματικά, η πλοήγηση συνοδεύεται και από φωνητικές οδηγίες οι οποίες, όμως, ακούγονται από το ηχείο του κινητού σας τηλεφώνου.



VOGE

ΟΡΓΑΝΑ ΚΑΙ ΕΝΔΕΙΚΤΙΚΕΣ ΛΥΧΝΙΕΣ

14. Ένδειξη επιλεγμένης σχέσης

Η τρέχουσα σχέση μετάδοσης που έχει επιλέξει ο χρήστης (εκτός της νεκράς).

15. Δείκτης στάθμης καυσίμου

Το τρέχον ποσοστό καυσίμου στο ρεζερβουάρ εμφανίζεται στο δείκτη. Όταν η ποσότητα καυσίμου στο ρεζερβουάρ αρχίζει να λιγοστεύει, και η ένδειξη του μετρητή πλησιάζει στο 1 νταμάκι, το κίτρινο ενδεικτικό λαμπάκι καυσίμου θα ανάψει ώστε να σας υπενθυμίσει την άμεση ανάγκη για πλήρωση.



ΠΡΟΣΟΧΗ

Επειδή το καύσιμο αναδύεται στο ρεζερβουάρ όταν το όχημα κινείται, υπάρχει η πιθανότητα να μην ανάψει η ένδειξη ακόμη κι αν η στάθμη έχει κατέβει πολύ.

Αυτό είναι φυσιολογικό και δεν θα πρέπει να σας προβληματίσει. Όταν η ένδειξη ανάβει συνεχώς, σημαίνει ότι έχουν απομείνει περίπου 2,5 λίτρα καυσίμου στο ντεπόζιτο.



ΠΡΟΣΟΧΗ

Το μη επαρκές καύσιμο ενδέχεται να προκαλέσει αδυναμία ενεργοποίησης του κινητήρα ή μείωση της απόδοσης. Σε αυτή την περίπτωση, μην επιμείνετε, γιατί θα προκληθεί ζημιά στην αντλία καυσίμου.

Δεν πρέπει να αφήνετε το ρεζερβουάρ χωρίς καύσιμο.

Σημεία προσοχής κατά τον ανεφοδιασμό

Εισάγετε το κλειδί του κεντρικού διακόπτη στην κλειδαριά της τάπας του ρεζερβουάρ. Γυρίστε την τάπα δεξιόστροφα και ανασηκώστε την. Μόλις ολοκληρωθεί ο ανεφοδιασμός, κλείστε την τάπα και πιέστε την καλά για να κλειδώσει. Στριψτε το κλειδί στην αρχική του θέση και αφαιρέστε το.



Τάπα ρεζερβουάρ καυσίμου

Ρεζέρβα ρεζερβουάρ καυσίμου: < 2 λίτρα

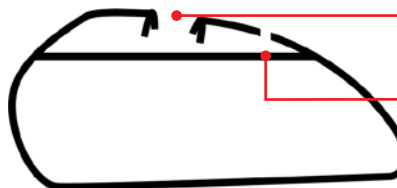

Οπή πλήρωσης καυσίμου

Στάθμη καυσίμου

Χωρητικότητα ρεζερβουάρ καυσίμου: 17 λίτρα

Δεν επιτρέπεται να πλένετε την τάπα με νερό υψηλής πίεσης για να μην περάσει νερό στο εσωτερικό της.

Να χρησιμοποιείτε αμόλυβδη βενζίνη 92 ή περισσότερων οκτανίων.



ΠΡΟΕΙΔΟΠΟΙΗΣΗ

Η βενζίνη είναι εξαιρετικά επιβλαβής για τις βαμμένες επιφάνειες, προκαλώντας θάμπωμα και επηρεάζοντας την εμφάνισή τους. Αν η βενζίνη έρθει σε επαφή με βαμμένες επιφάνειες, σκουπίστε την καλά αμέσως.



Η βενζίνη ενδέχεται να διασταλεί σε υψηλές θερμοκρασίες, οπότε δεν πρέπει να φτάνει στο χείλος του ρεζερβουάρ κατά τον ανεφοδιασμό. Κατά τη διαστολή του καυσίμου, ενδέχεται να παραμορφωθεί το ρεζερβουάρ ή να προκληθεί υπερχειλίση. Κατά τον ανεφοδιασμό, η στάθμη του καυσίμου δεν θα πρέπει να ξεπερνά την κάτω επιφάνεια του δακτύλιου που βρίσκεται μέσα στο ρεζερβουάρ. Αυτός ο δακτύλιος έχει τοποθετηθεί για να αποτρέπεται η επαφή του καυσίμου με την τάπα, κατά την ανάδευση του εντός του ρεζερβουάρ.



ΚΙΝΔΥΝΟΣ



Να απενεργοποιείτε τον κινητήρα κατά τον ανεφοδιασμό και να διατηρείτε το όχημα μακριά από οποιαδήποτε πηγή θερμότητας (σπίθα, τσιγάρο κ.λπ.).

16. Ενδεικτική λυχνία δυσλειτουργίας ABS

Αν διακοπεί η λειτουργία του ABS, θα ανάψει η ενδεικτική λυχνία “”. Γυρίζοντας το κλειδί της ανάφλεξης στη θέση “”, θα ανάψει η ενδεικτική λυχνία. Μόλις ξεκινήσει ο κινητήρας, η ενδεικτική λυχνία θα σβήσει, εφόσον δεν υπάρχει κάποιο σφάλμα που να αποτρέπει την ορθή λειτουργία του ABS.



ΠΡΟΣΟΧΗ

- Σε περίπτωση που η ενδεικτική λυχνία “” αναβοσβήνει ή παραμένει αναμμένη κατά την οδήγηση, ενδέχεται να επηρεαστεί η λειτουργία των φρένων ή ακόμη και να μπλοκάρουν οι τροχοί κατά την πέδηση. Πρέπει να σταματήσετε να οδηγείτε το όχημα.
- Σε περίπτωση που η ενδεικτική λυχνία “” αναβοσβήνει ή παραμένει αναμμένη κατά την οδήγηση, σταματήστε αμέσως και επικοινωνήστε με έναν εξουσιοδοτημένο αντιπρόσωπο της VOGÉ.



VOGE

ΟΡΓΑΝΑ ΚΑΙ ΕΝΔΕΙΚΤΙΚΕΣ ΛΥΧΝΙΕΣ

17. Ένδειξη υπενθύμισης συντήρησης

Η προειδοποιητική λυχνία ανάβει κάθε 5.000 χλμ για να σας υπενθυμίσει ότι πρέπει να προβείτε στην προγραμματισμένη συντήρηση της μοτοσυκλέτας.



ΠΡΟΣΟΧΗ

Στην 1η προγραμματισμένη συντήρηση των 1.000 χλμ, η λυχνία δεν θα ανάψει. Μετά τη συντήρηση των 1.000 χλμ και μετά από κάθε προγραμματισμένη συντήρηση, θα πρέπει να μηδενίσετε το μετρητή.

Για να μηδενίσετε το μετρητή, πατήστε παρατεταμένα το κουμπί πάνω () και το κουμπί επιλογής (ENTER).

18. Προειδοποιητική λυχνία χαμηλής τάσης μπαταρίας

Ανάβει όταν η τάση της μπαταρίας είναι χαμηλή.

19. Ολικός / Μερικός χιλιόμετρος / Τηλεφωνική κλήση

Στην οθόνη του κοντέρ του οχήματός σας έχουν εγκατασταθεί δύο είδη χιλιόμετρον. Ο ολικός και ο μερικός. Ο ολικός χιλιόμετρος (ODO) υποδεικνύει τη συνολική απόσταση που έχει διανύσει το όχημα, ενώ ο μερικός χιλιόμετρος (TRIP) υποδεικνύει την απόσταση που έχει διανυθεί από τη στιγμή του τελευταίου μηδενισμού του και έπειτα (σε περίπτωση που ο μερικός χιλιόμετρος δεν έχει μηδενιστεί ποτέ, η τιμή του θα συνάδει με εκείνη του ολικού χιλιόμετρον).

Πατώντας στιγμιαία το κουμπί κάτω () στο αριστερό χειριστήριο αλλάζει η ένδειξη ανάμεσα σε ολικό ή μερικό χιλιόμετρον.

Ενώ είναι επιλεγμένος ο ολικός χιλιόμετρος (ODO), πατώντας παρατεταμένα το κουμπί κάτω () μπορείτε να αλλάξετε τις μονάδες των μετρήσεων μεταξύ μετρικού και αγγλοσαξονικού συστήματος.

Ενώ είναι επιλεγμένος ο μερικός χιλιόμετρος (TRIP), πατώντας παρατεταμένα το κουμπί κάτω () έχετε τη δυνατότητα να τον μηδενίσετε.





Όταν έχετε συνδέσει μια συσκευή smartphone μέσω Bluetooth, όταν δέξετε μια κλήση, εμφανίζεται ο αριθμός τηλεφώνου που σας καλεί.

20. Ώρα

Η ώρα απεικονίζεται στην οθόνη του κοντέρ σας.



Ενώ ο κεντρικός διακόπτης είναι ενεργοποιημένος, πατήστε στιγμιαία το κουμπί επιλογής (ENTER) για να αλλάξει η εικονιζόμενη ένδειξη μεταξύ ημερομηνίας και ώρας (εργοστασιακά προεπιλεγμένη είναι η απεικόνιση της ώρας). Μετά την ενεργοποίηση του κεντρικού διακόπτη, εμφανίζεται η τελευταία επιλεγμένη ένδειξη (ώρα ή ημερομηνία).

Ρύθμιση ώρας/ημερομηνίας

- Πατήστε παρατεταμένα το κουμπί επιλογής (ENTER) ώστε να μπορέσετε να ρυθμίσετε την ώρα.
- Όταν η ώρα ξεκινήσει να αναβοσβήνει, πατήστε στιγμιαία το πλήκτρο επιλογής (ENTER) και τα ψηφία της ώρας θα ξεκινήσουν να αναβοσβήνουν. Πατήστε στιγμιαία το πάνω () ή το κάτω κουμπί () για να αυξήσετε/μειώσετε την τιμή της ώρας. Στη συνέχεια, πατήστε το κουμπί επιλογής (ENTER) για να αρχίσουν να αναβοσβήνουν τα ψηφία των λεπτών. Πατήστε στιγμιαία το πάνω () ή κάτω () κουμπί για να ρυθμίσετε και την τιμή των λεπτών.
- Όταν ολοκληρώσετε τη ρύθμιση, πιέστε στιγμιαία το πλήκτρο επιστροφής (back/ TCS). Σε αυτό το σημείο, τα ψηφία θα σταματήσουν να αναβοσβήνουν οι τιμές ώρας θα έχουν εισαχθεί επιτυχώς.

21. Τάση μπαταρίας / Θερμοκρασία περιβάλλοντος / Μέση κατανάλωση καυσίμου

Δείχνει την τάση της μπαταρίας, τη θερμοκρασία του περιβάλλοντος και τη μέση κατανάλωση καυσίμου μετρούμενη σε lt / 100 km. Σε περίπτωση που η παροχή ρεύματος στο όχημα διακοπεί, η τελευταία μέτρηση κατανάλωσης θα μηδενιστεί. Η τελευταία μέτρηση κατανάλωσης θα μηδενιστεί επίσης, σε περίπτωση που ο χρήστης μηδενίσει το μερικό χιλιόμετρο.

Όταν ο κεντρικός διακόπτης είναι στη θέση “  ”, πατώντας το κουμπί πάνω () μπορείτε να πλοηγηθείτε μεταξύ των ενδείξεων τάσης μπαταρίας, θερμοκρασίας περιβάλλοντος και μέσης κατανάλωσης καυσίμου (η προεπιλεγμένη ένδειξη είναι αυτή της θερμοκρασίας περιβάλλοντος).



22. Ένδειξη πίεσης αέρα ελαστικών

Οι αισθητήρες πίεσης των δύο ελαστικών συνδέονται μέσω Bluetooth με τη μονάδα ελέγχου τους και σας υποδεικνύουν την τρέχουσα πίεση κάθε ελαστικού της μοτοσυκλέτας σας. Όταν η μετρούμενη πίεση είναι μικρότερη ή ίση των 1.9bar ή μεγαλύτερη ή ίση των 2.9bar, στην οθόνη του κοντέρ θα ξεκινήσουν να αναβοσβήνουν προειδοποιητικά οι ενδείξεις "F" ή "R".

Για να μπορέσετε να αντιστοιχίσετε τους αισθητήρες πίεσης ελαστικών με την πίεση στα ελαστικά, πατήστε παρατεταμένα το κουμπί επιλογής (ENTER). Μόλις τα ψηφία της ώρας αρχίσουν να αναβοσβήνουν, πατήστε στιγμιαία το κάτω βελάκι για να εισέλθετε σε διαδικασία αντιστοίχισης πίεσης.

Τα εικονίδια και των δύο ελαστικών αναβοσβήνουν ταυτόχρονα, πατήστε στιγμιαία το κάτω κουμπί () για να επιλέξετε τον μπροστινό ή τον πίσω τροχό με τη σειρά και στη συνέχεια πατήστε στιγμιαία το κουμπί επιλογής (ENTER) για να γίνει η αντιστοίχιση.

Η λειτουργία αντιστοίχισης κάθε ελαστικού διαρκεί 60 δευτερόλεπτα και κατά την αντιστοίχιση πίεσης κάθε ελαστικού, θα πρέπει να αφαιρέσετε λίγο αέρα από το καθένα έτσι ώστε να δώσετε έναυσμα λειτουργίας στον αντίστοιχο αισθητήρα.

Σε περίπτωση που η αντιστοίχιση αποτύχει στο προδιαγεγραμμένο διάστημα των 60 δευτερολέπτων, πιέστε στιγμιαία το πλήκτρο επιβεβαίωσης για να γίνει εκ νέου αντιστοίχιση, μέχρι την επιτυχή ολοκλήρωσή της. Όταν η αντιστοίχιση ολοκληρωθεί, πατήστε στιγμιαία το πλήκτρο επιστροφής (back/ TCS) έως ότου οι ενδείξεις των δύο ελαστικών ξεκινήσουν να αναβοσβήνουν ταυτόχρονα. Στη συνέχεια πιέστε ξανά στιγμιαία το πλήκτρο επιστροφής (back/ TCS) για να εξέλθετε από το μενού αντιστοίχισης πίεσης ελαστικών.

23. Ενδεικτική λυχνία TCS (Traction Control System)

Όταν ενεργοποιηθεί ο κεντρικός διακόπτης, η ενδεικτική λυχνία TCS αναβοσβήνει αργά. Μόλις ξεκινήσετε την οδήγηση και ξεπεράσετε τα 6 χλμ/ώρα, η λυχνία θα σβήσει αλλά το σύστημα TCS παραμένει σε ετοιμότητα.

Κάθε φορά που ανάβει ο κεντρικός διακόπτης, ενεργοποιείται από προεπιλογή το TCS.

Όταν το TCS είναι ενεργοποιημένο, σε περίπτωση που το πίσω ελαστικό γλιστρήσει κατά την οδήγηση, το TCS μειώνει αυτόματα τη ροπή του κινητήρα για να μειώσει την ολίσθηση. Όταν το TCS λειτουργεί, η ένδειξη «TCS» αναβοσβήνει γρήγορα.

24. Επιλεγμένο πρόγραμμα οδήγησης

Ένδειξη του προγράμματος οδήγησης που έχει επιλεγεί. Η επιλογή είναι μεταξύ "Eco" και "Sport". Για την επιλογή του τρόπου οδήγησης πατήστε το κουμπί "MODE" που βρίσκεται στο δεξιό χειριστήριο.

25. Ενδεικτική λυχνία νεκράς

Όταν έχει επιλεγεί η νεκρά, ανάβει η ενδεικτική λυχνία " N ".

Πρίζα USB ” “

Αυτό το μοντέλο είναι εφοδιασμένο με πρίζα USB ισχύος 5V 2A, η οποία έχει προσαρμοστεί στη δεξιά πλευρά της οθόνης. Η πρίζα USB διαθέτει λαστιχένιο, αδιάβροχο κάλυμμα με την ένδειξη “  “. Σηκώστε το κάλυμμα για να χρησιμοποιήσετε την πρίζα.





ΠΡΟΕΙΔΟΠΟΙΗΣΗ



Το αντίστοιχο καλώδιο φόρτισης πρέπει να είναι στην κατοχή του χρήστη (δεν περιλαμβάνεται στη συσκευασία). Μετά τη χρήση, επαναφέρετε το λαστιχένιο κάλυμμα στη θέση του για να αποτραπεί η είσοδος νερού ή σκόνης. Για να διατηρηθεί η τάση της μπαταρίας, μη χρησιμοποιείτε την πρίζα όταν είναι απενεργοποιημένος ο κινητήρας.





Πρίζα USB

Διακόπτης αλλαγής δέσμης προβολέα

Μόλις πατηθεί ο διακόπτης του προβολέα στη θέση “”, θα ανάψει η μεγάλη σκάλα φώτων. Ταυτόχρονα ανάβει και η σχετική ενδεικτική λυχνία “” στα όργανα.

Μόλις πατηθεί ο διακόπτης του προβολέα στη θέση “”, θα ανάψει η μικρή σκάλα. Ταυτόχρονα, θα σβήσει η σχετική ενδεικτική λυχνία της μεγάλης σκάλας “” στα όργανα.

Σινιάλο φώτων “ PASS”

Μόλις πατηθεί το κουμπί “ PASS”, θα ανάψει η μεγάλη σκάλα. Ταυτόχρονα ανάβει και η σχετική ενδεικτική λυχνία “” στα όργανα, η οποία παραμένει αναμμένη μέχρι να απελευθερωθεί ο διακόπτης.

Σινιάλο φώτων  Διακόπτης αλλαγής δέσμης 





ΠΡΟΕΙΔΟΠΟΙΗΣΗ



Ο προβολέας μπορεί να λειτουργεί όταν είναι απενεργοποιημένος ο κινητήρας. Η ένταση εξαρτάται από την τάση της μπαταρίας. Δεν θα πρέπει να διατηρείτε αναμμένο τον προβολέα για μεγάλο χρονικό διάστημα όταν είναι απενεργοποιημένος ο κινητήρας.

Διακόπτης κόρνας “”

Μόλις πατηθεί ο διακόπτης “”, ηχεί η κόρνα.

Διακόπτης φλας

Μόλις πατηθεί ο διακόπτης των φλας στο αριστερό χειριστήριο προς τα αριστερά “”, ανάβουν τα φλας της αριστερής πλευράς. Ταυτόχρονα ανάβει και η ενδεικτική λυχνία των φλας “” στα όργανα.

Μόλις πατηθεί ο διακόπτης των φλας στο αριστερό χειριστήριο προς τα δεξιά “”, ανάβουν τα φλας της δεξιάς πλευράς. Ταυτόχρονα ανάβει και η σχετική ενδεικτική λυχνία των φλας “” στα όργανα.

Όταν ο διακόπτης των φλας πατηθεί στην κεντρική του θέση, σβήνουν τα φλας. Ταυτόχρονα σβήνει και η σχετική ενδεικτική λυχνία των φλας στα όργανα.



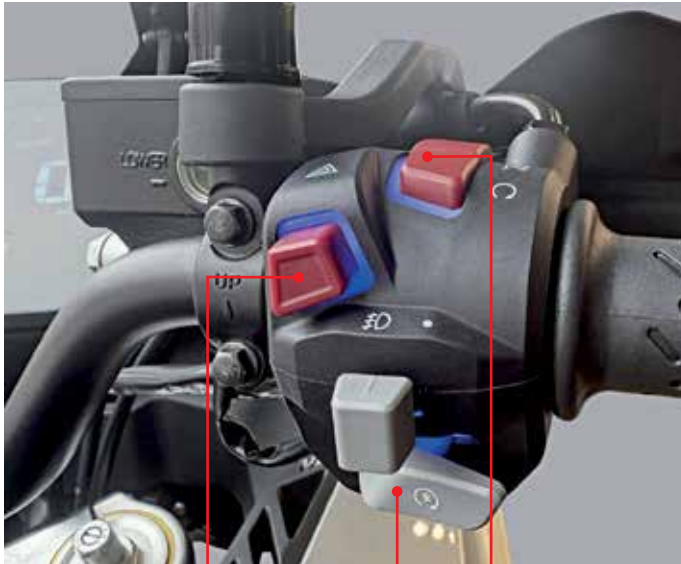

Κουμπί σινιάλου έκτακτης στάθμευσης

Ηλεκτρική μίζα

Διακόπτης παύσης λειτουργίας κινητήρα

Κουμπί σινιάλου έκτακτης στάθμευσης “ Μόλις πατηθεί προς τα κάτω το κουμπί “ Παρακαλούμε, να χρησιμοποιείτε το σινιάλο έκτακτης στάθμευσης όταν πρέπει να σταματήσετε άμεσα το όχημα, ώστε να ενημερωθούν οι διερχόμενοι οδηγοί.

Ηλεκτρική μίζα και διακόπτης παύσης λειτουργίας του κινητήρα

Μόλις γυρίσει ο διακόπτης παύσης λειτουργίας του κινητήρα στη θέση “

Μόλις γυρίσει ο διακόπτης παύσης λειτουργίας του κινητήρα στη θέση “

Όταν λειτουργεί ο κινητήρας και πατηθεί ο διακόπτης παύσης λειτουργίας στη θέση “

Κουμπί ηλεκτρικής μίζας “ Όταν ο διακόπτης βρίσκεται στη θέση “ 21



Κουμπί MODE

Κουμπί ABS

Κουμπί MODE για την αλλαγή προγραμμάτων οδήγησης

Μόλις πατήσετε το κουμπί “MODE”, γίνεται μετάβαση από το πρόγραμμα Eco στο πρόγραμμα sport και αντίστροφα. Ταυτόχρονα, αλλάζει και η ένδειξη στα όργανα.

Κουμπί απενεργοποίησης ABS

Πατώντας το κουμπί απενεργοποίησης του ABS στο δεξί χειριστήριο παρατεταμένα, η ένδειξη ABS θα αρχίσει να αναβοσβήνει γρήγορα στην οθόνη.

Ελευθερώστε το κουμπί στα επόμενα δύο δευτερόλεπτα και το ABS θα απενεργοποιηθεί.

Η ενεργοποίηση του ABS μετά από απενεργοποίηση, γίνεται με τον ίδιο τρόπο

Κάθε φορά που ενεργοποιείται ο κεντρικός διακόπτης, το ABS είναι αυτόματα ενεργοποιημένο.



Κουμπί απενεργοποίησης TCS

Κουμπί απενεργοποίησης TCS

Πατώντας παρατεταμένα το κουμπί απενεργοποίησης του TCS στο αριστερό χειριστήριο, το TCS θα απενεργοποιηθεί και η ένδειξη TCS θα παραμείνει σταθερά αναμμένη στην οθόνη.

Κάθε φορά που ενεργοποιείται ο κεντρικός διακόπτης, το TCS είναι αυτόματα ενεργοποιημένο και εφόσον δεν απενεργοποιηθεί θα μειώσει τη ροπή στρέψης του κινητήρα σε περίπτωση ολίσθησης του οπίσθιου ελαστικού, έτσι ώστε να περιορίσει την ολίσθηση.

Κατά τη διάρκεια παρέμβασης του TCS, η ένδειξη TCS στο καντράν αναβοσβήνει με γρήγορο ρυθμό.

ΠΡΟΕΙΔΟΠΟΙΗΣΗ

Σε περίπτωση που η λειτουργία TCS δε δύναται να ενεργοποιηθεί / απενεργοποιηθεί ή σε περίπτωση που η λυχνία “TCS” μένει μόνιμα αναμμένη κατά τη διάρκεια της οδήγησης ενώ δεν έχετε απενεργοποιήσει τη λειτουργία TCS, θα πρέπει να επισκεφθείτε το κοντινότερο συνεργαζόμενο σημείο service Voge, για έλεγχο και διάγνωση.



Κουμπί προβολών ομίχλης

Κουμπί προβολών ομίχλης

Πατήστε στιγμιαία το κουμπί στην εικόνα για να ανάψουν οι προβολείς ομίχλης.

Πατήστε ξανά το κουμπί για να σβήσετε τους προβολείς ομίχλης.



Μοχλός αλλαγής ταχυτήτων

Αυτό το μοντέλο διαθέτει μηχανισμό αλλαγής των 6 σχέσεων του κιβωτίου, ο οποίος λειτουργεί ως ακολούθως:

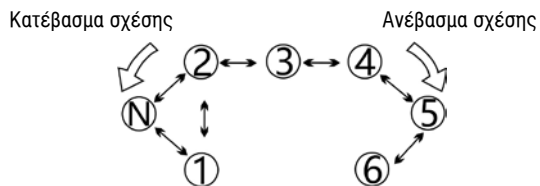

Πεντάλ πίσω φρένου

Μόλις πατήσετε το πεντάλ, ασκείται ισχύς πέδησης στον πίσω τροχό και ανάβει το πίσω φως πέδησης (stop).

Κεντρικό σταντ

Αυτό το μοντέλο διαθέτει κεντρικό σταντ.

Για να τοποθετήσετε τη μοτοσυκλέτα στο κεντρικό σταντ, ενώ βρίσκεστε στην αριστερή πλευρά, πατήστε με το ένα πόδι το σταντ και μετακινήστε το προς τα πίσω, κρατώντας με το δεξί χέρι τη λαβή του συνοδηγού και με το αριστερό χέρι το τιμόνι.



Πλαινό σταντ

Αυτό το μοντέλο διαθέτει πλαινό σταντ. Ο διακόπτης του πλαινού σταντ σχεδιάστηκε για πρόσθετη ασφάλεια και αποτελεί μέρος του ηλεκτρικού κυκλώματος που αφορά στην ενεργοποίηση του κινητήρα.



ΠΡΟΕΙΔΟΠΟΙΗΣΗ

1. Η στήριξη σε μαλακό ή μη επίπεδο έδαφος ενδέχεται να προκαλέσει αστάθεια. Να σταθμεύετε το όχημα σε επίπεδο και σταθερό έδαφος, για να σταθεροποιείται καλά.
2. Αν είναι απαραίτητο να σταθμεύσετε σε έδαφος υπό κλίση, να τοποθετείτε την πρώτη σχέση στο κιβώτιο, για να αποτραπεί πιθανή ανατροπή του οχήματος, λόγω κλεισίματος του πλαινού σταντ.
3. Το πλαινό σταντ έχει σχεδιαστεί με γνώμονα το βάρος του οχήματος. Για το λόγο αυτό, να μην κάθεστε πάνω στη σέλα με κατεβασμένο το πλαινό σταντ, για να αποφευχθεί πιθανή παραμόρφωση από το επιπλέον βάρος.



ΠΡΟΣΟΧΗ

1. Ο κινητήρας δεν μπορεί να ενεργοποιηθεί όταν έχει αναπτυχθεί το πλαινό σταντ, εκτός αν στο κιβώτιο βρίσκεται η νεκρά.
2. Όταν το πλαινό σταντ έχει ανασηκωθεί πλήρως και πατηθεί η μανέτα του συμπλέκτη, ο κινητήρας μπορεί να ενεργοποιηθεί με κάθε σχέση στο κιβώτιο. Αν ενώ λειτουργεί ο κινητήρας αναπτυχθεί το πλαινό σταντ, ο κινητήρας θα σβήσει αμέσως.

Ρύθμιση τιμονιού

Πρέπει να ρυθμίσετε το τιμόνι ανάλογα με τον σωματότυπό σας και το στυλ που οδηγείτε. Η ρύθμιση είναι καλό να γίνει από έναν εξουσιοδοτημένο αντιπρόσωπο της VOGE.

- Χαλαρώστε όλες τις βίδες του παρακάτω σχήματος, ώστε να χαλαρώσει το καβαλέτο
- Γυρίστε το τιμόνι στην επιθυμητή θέση
- Σφίξτε όλες τις βίδες του καβαλέτου του παρακάτω σχήματος με την προδιαγεγραμμένη ροπή σύσφιξης.



Ροπή σύσφιξης:

25N.m



ΠΡΟΕΙΔΟΠΟΙΗΣΗ

Αφού ρυθμίσετε το τιμόνι θα πρέπει να το γυρίσετε αρκετές φορές τέρμα αριστερά και τέρμα δεξιά, για να βεβαιωθείτε ότι δεν παρεμποδίζεται η λειτουργία του σε κανένα σημείο. Αν παρεμποδίζεται, πρέπει να το ρυθμίσετε εκ νέου, γιατί θα επηρεαστεί ο χειρισμός του οχήματος.

Ρύθμιση καθρεπτών

Ρυθμίστε τους καθρέπτες για να διορθωθεί η θέση τους, ανάλογα με τον σωματότυπό σας και τη θέση οδήγησης που προτιμάτε.

Η γωνία - θέση αντικατοπτρισμού του ειδώλου μπορεί να ρυθμιστεί χειροκίνητα.

Ρυθμίστε τον βραχίονα 2 του καθρέπτη μέσω του παξιμαδιού 3 με τα εργαλεία που περιλαμβάνονται στην εργαλειοθήκη του οχήματος. Μόλις επιτευχθεί η επιθυμητή ρύθμιση, σφίξτε το παξιμάδι 3.

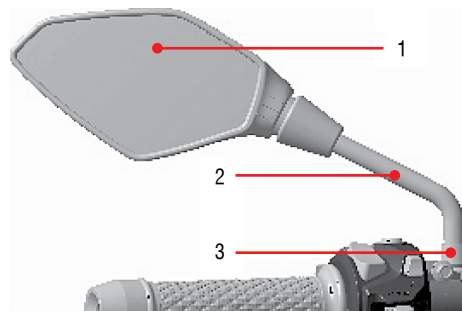

Ροπή σύσφιξης:

40N.m



ΚΙΝΔΥΝΟΣ

Η ρύθμιση των καθρεπτών κατά την οδήγηση δεν επιτρέπεται.



VOGE

ΡΥΘΜΙΣΕΙΣ ΠΡΙΝ ΤΗΝ ΟΔΗΓΗΣΗ

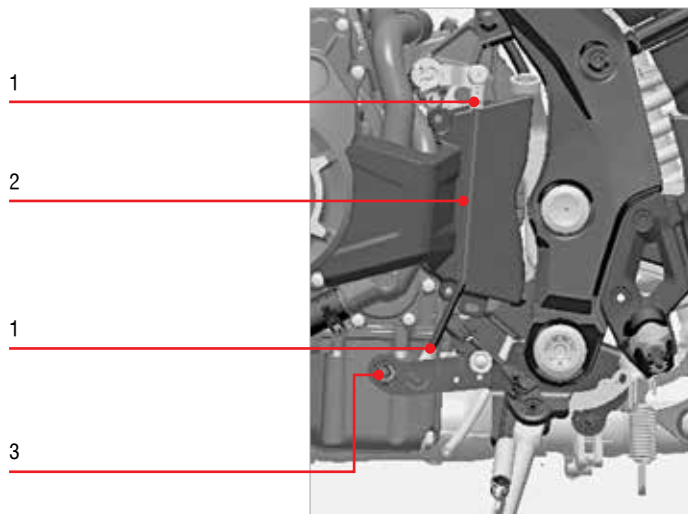

Ρύθμιση πεντάλ αλλαγής ταχυτήτων

Υπάρχουν διάφορες οδικές συνθήκες, όπου το πεντάλ αλλαγής ταχυτήτων μπορεί να αλλάξει την ταχύτητα και το επίπεδο πρόσφυσης. Ο μοχλός του πεντάλ είναι ρυθμιζόμενος.

- Χαλαρώστε τα 2 εξάγωνα παξιμάδια (1) του μοχλού του πεντάλ.
- Αφαιρέστε τη βίδα (3) του πεντάλ και αφαιρέστε το κάτω του μέρος.
- Στρίψτε τη ράβδο σύνδεσης (2) του μοχλού για να ρυθμίσετε το πεντάλ στην πιο κατάλληλη θέση.
- Σφίξτε τα 2 εξάγωνα παξιμάδια (1)
- Τοποθετήστε το πεντάλ στη θέση του και βιδώστε τη βίδα (3)

Ρύθμιση πεντάλ πίσω φρένου

Ρυθμίστε το πεντάλ στο κατάλληλο ύψος. Αν είναι πολύ ψηλά, θα έρχεται σε επαφή με το πόδι σας ενώ οδηγείτε και ενδέχεται να φθαρούν τα τακάκια και ο δίσκος λόγω συνεχούς τριβής.

Για να εξασφαλιστεί αξιόπιστο φρενάρισμα, ο τζόγος του πεντάλ πρέπει να είναι στα 25 έως 35 χιλ. Αν δεν είναι, πρέπει να το ρυθμίσετε ως ακολούθως:

- Αφαιρέστε την ασφάλεια 1
- Αφαιρέστε τον άξονα 2
- Χαλαρώστε το παξιμάδι 3 του μηχανισμού ρύθμισης
- Γυρίστε το εξάρτημα σύνδεσης 4 του μηχανισμού ρύθμισης δεξιόστροφα ή αριστερόστροφα.
- Γυρίστε το πεντάλ δεξιόστροφα για να ανέβει ή γυρίστε το αριστερόστροφα για να κατέβει.
- Μόλις επιτευχθεί το σωστό ύψος, σφίξτε το παξιμάδι της ράβδου ρύθμισης.
- Η συναρμολόγηση γίνεται αντίστροφα από την αποσυναρμολόγηση.

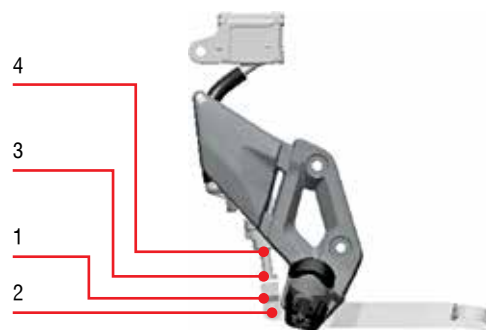

Τζόγος πεντάλ
πίσω φρένου:

25-35 χιλ.

Ροπή σύσφιξης
παξιμαδιού
της ράβδου ρύθμισης:

18 N.m



ΚΙΝΔΥΝΟΣ

- Κατά τη συναρμολόγηση, αντικαταστήστε την ασφάλεια 1 με μια νέα.
- Πατήστε και απελευθερώστε το πεντάλ συνεχόμενα μόλις ολοκληρωθεί η συναρμολόγηση, για να επιτευχθεί το κατάλληλο σημείο πίεσης.
- Αν δεν επιτυγχάνεται το κατάλληλο σημείο πίεσης, απευθυνθείτε σε έναν εξουσιοδοτημένο αντιπρόσωπο της VOGE.
- Η λανθασμένη ρύθμιση ενδέχεται να προκαλέσει τριβή μεταξύ των τακακιών και του δίσκου, η οποία θα οδηγήσει σε πρόωρη φθορά τους.

Ρύθμιση γκαζιού

Το γκριπ του γκαζιού χρησιμοποιείται για τον έλεγχο των στροφών του κινητήρα. Το άνοιγμα του γκαζιού προκαλεί επιτάχυνση, ενώ το κλείσιμο προκαλεί επιβράδυνση.

Ρύθμιση τζόγου στη ντίζα του γκαζιού

- Αφαιρέστε το λαστιχένιο κάλυμμα 1.
- Χαλαρώστε το παξιμάδι ασφάλισης 2.
- Γυρίστε τον ρυθμιστή 3 για να επιτευχθεί τζόγος μεταξύ 2 και 4 χιλιοστών στη ντίζα.
- Σφίξτε το παξιμάδι 2.
- Επανατοποθετήστε το λαστιχένιο κάλυμμα 1.

Η ρύθμιση του γκαζιού στο Εξοπλισμό Α' και τον Εξοπλισμό Β' γίνεται με τον ίδιο τρόπο.

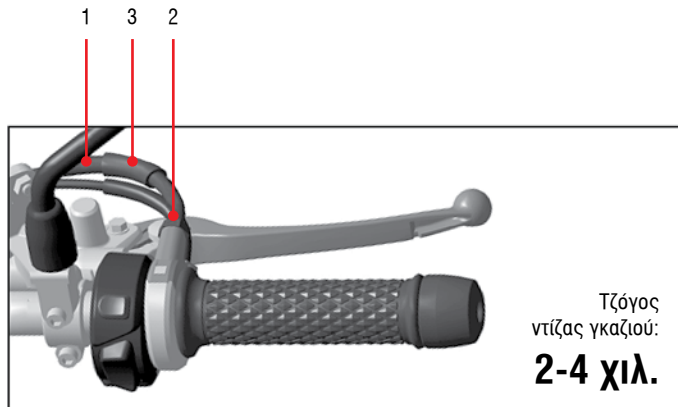

ΠΡΟΣΟΧΗ

- Μόλις ρυθμιστεί ο τζόγος της ντίζας γκαζιού, βεβαιωθείτε ότι κλείνει αυτόματα το γκριπ του γκαζιού, χωρίς να ανεβαίνουν οι στροφές του κινητήρα.
- Μόλις ρυθμιστεί ο τζόγος της ντίζας γκαζιού, γυρίστε το τιμόνι τέρμα αριστερά και τέρμα δεξιά. Σε καμία περίπτωση δεν πρέπει να ανεβαίνουν οι στροφές του κινητήρα, αλλά να παραμένουν στο ρελαντί.



VOGE

ΡΥΘΜΙΣΕΙΣ ΠΡΙΝ ΤΗΝ ΟΔΗΓΗΣΗ

Ρύθμιση της μανέτας του συμπλέκτη

Όταν ανάβετε τον κινητήρα, φρενάρετε ή αλλάζετε ταχύτητες, να πατάτε τη μανέτα του συμπλέκτη. Ο τζόγος της μανέτας πρέπει να είναι μεταξύ 5 και 8 χιλ. Σε περίπτωση που δεν είναι σωστός, ρυθμίστε τον με τον ακόλουθο τρόπο:

- Αφαιρέστε το λαστιχένιο κάλυμμα
- Χαλαρώστε το παξιμάδι ασφάλισης 2.
- Στρίψτε τον ρυθμιστή 1, βεβαιωθείτε ότι ο τζόγος είναι μεταξύ 5 και 8 χιλ.
- Σφίξτε το παξιμάδι 2.
- Τοποθετήστε το λαστιχένιο κάλυμμα.



ΠΡΟΕΙΔΟΠΟΙΗΣΗ

Αν είναι μεγάλος ο τζόγος της μανέτας του συμπλέκτη, θα προκληθεί φθορά & βλάβη στον συμπλέκτη & το κιβώτιο ταχυτήτων.

Ρύθμιση πίσω αμορτισέρ

Η ρύθμιση του πίσω αμορτισέρ επιτρέπει προσαρμογή ανάλογα με τους επιβαίνοντες, το επίπεδο φόρτωσης και το στυλ οδήγησης. Η προφόρτιση του ελατηρίου είναι ρυθμιζόμενη.

- Κοιτώντας από πάνω προς τα κάτω, γυρίστε τον ρυθμιστή (1) αριστερόστροφα για να γίνει πιο μαλακή η λειτουργία του ελατηρίου.
- Κοιτώντας από πάνω προς τα κάτω, γυρίστε τον ρυθμιστή (1) δεξιόστροφα για να γίνει πιο σκληρή η λειτουργία του ελατηρίου.

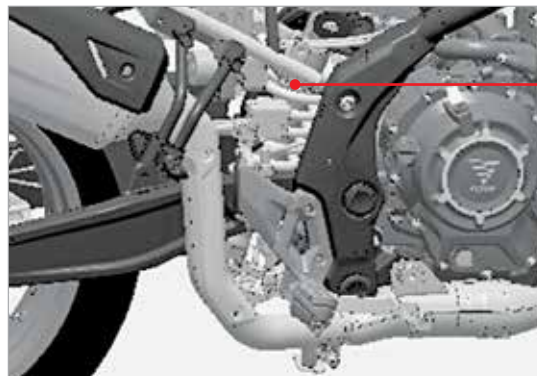

ΚΙΝΔΥΝΟΣ

Δεν επιτρέπεται η αυθαίρετη ρύθμιση του πίσω αμορτισέρ. Η λανθασμένη ρύθμιση θα επηρεάσει αρνητικά τον έλεγχο του οχήματος. Η ρύθμισή του γίνεται με ειδικά εργαλεία. Οι εξουσιοδοτημένοι αντιπρόσωποι της VOGΕ μπορούν να σας βοηθήσουν.

Ρύθμιση δέσμης προβολέα

Το ύψος του προβολέα πρέπει να είναι σωστό, ανεξάρτητα από τη ρύθμιση της πίσω ανάρτησης. Για να οδηγείτε με ασφάλεια τη νύχτα, να ρυθμίζετε το εύρος φωτισμού του προβολέα σε διάφορες συνθήκες φόρτωσης. Ο μηχανισμός ρύθμισης βρίσκεται στο πίσω μέρος του προβολέα.

- Η βίδα ρύθμισης βρίσκεται πίσω από το φανάρι. Χρησιμοποιήστε ένα σταυροκατσάβιδο για τη ρύθμιση
- Η πρόσβαση στη βίδα γίνεται από το εμπρόσθιο μέρος της μοτοσυκλέτας κάτω από το ρύγχος.
- Αφαιρούμε το πλαστικό κάλυμμα (1) αφού αφαιρέσουμε τις δύο Νο 27 torx βίδες.
- Βάζουμε το κατσαβίδι στην υποδοχή στο κέντρο του φαναριού και ρυθμίζουμε τη δέσμη από τη σταυρωτή βίδα που βρίσκεται εκεί.
- Στρέψτε τη βίδα δεξιόστροφα για να χαμηλώσετε τη δέσμη.
- Στρέψτε τη βίδα αριστερόστροφα για να ανεβάσετε τη δέσμη.



ΠΡΟΣΟΧΗ

Σε περίπτωση που έχετε απορίες σχετικά με το ύψος της δέσμης του προβολέα, απευθυνθείτε σε έναν εξουσιοδοτημένο αντιπρόσωπο της VOGÉ.

Στρώσιμο οχήματος

Η περίοδος στρωσίματος είναι εξαιρετικά σημαντική για τη μακροζωία του οχήματος και την κατανάλωση καυσίμου. Πριν οδηγήσετε για πρώτη φορά το όχημα, διαβάστε προσεκτικά το Εγχειρίδιο Κατόχου (η σωστή οδήγηση κατά τα πρώτα 1.000 χλμ. λειτουργίας εξασφαλίζει καλή απόδοση και απόλαυση στην οδήγηση).

Στρώσιμο κινητήρα

Ανεξάρτητα από αν ο κινητήρας είναι κρύος ή ζεστός, πριν ξεκινήσετε να οδηγείτε, αφήστε τον να λειτουργήσει στο ρελαντί για λίγο χρόνο, για να μεταφερθεί το λάδι σε όλα τα εξαρτήματα που χρειάζονται λίπανση.

- Κατά τη περίοδο του στρωσίματος και για τα πρώτα 500 χλμ., οι στροφές του κινητήρα δεν πρέπει να υπερβαίνουν τις 5.000 σ.α.λ. Από τα 500 μέχρι τα 1.000 χλμ., οι στροφές δεν πρέπει να υπερβαίνουν τις 7.000 σ.α.λ.
- Κατά τη διάρκεια του στρωσίματος, να μην οδηγείτε με την ίδια ταχύτητα και στο ίδιο ύψος στροφών για μεγάλο χρονικό διάστημα.
- Κατά τη διάρκεια του στρωσίματος, η σταθερή, χαμηλή ταχύτητα ενδέχεται να επιταχύνει τη φθορά εξαρτημάτων και να μειώσει την επάρκεια του στρωσίματος. Να αποφεύγετε τη σταθερή ταχύτητα κατά την περίοδο του στρωσίματος.
- Κατά τη διάρκεια του στρωσίματος, εκτός από όταν είναι απαραίτητο, να αποφεύγετε τις απότομες επιταχύνσεις ή το δυνατό φρενάρισμα.
- Να μην αφήνετε τον κινητήρα να “πιέζεται”. Να κατεβάζετε ταχύτητα πριν επιβραδύνετε το όχημα.



VOGE

ΡΥΘΜΙΣΕΙΣ ΠΡΙΝ ΤΗΝ ΟΔΗΓΗΣΗ

- Κατά τη διάρκεια του στρωσίματος, να μην κάνετε μεγάλες διαδρομές. Να μην αφήνετε τον κινητήρα να λειτουργεί για μεγάλο χρονικό διάστημα.

Στρώσιμο ελαστικών

Η επιφάνεια ενός καινούριου ελαστικού είναι πολύ λεία, οπότε είναι επικίνδυνο να οδηγείτε και να στρίβετε πολύ γρήγορα. Για να επιτευχθεί η καλύτερη δυνατή πρόσφυση είναι απαραίτητο το στρώσιμο των ελαστικών.

- Στα πρώτα 200 χλμ. πρέπει να στρίβετε αργά για να στρωθούν τα πλευρικά τμήματα των ελαστικών.
- Οι προεξοχές στο πέλαμα του ελαστικού είναι επικίνδυνες. Το στρώσιμο των ελαστικών είναι ο ενδεδειγμένος τρόπος για να αποφευχθούν οι προεξοχές στο πέλαμα των ελαστικών.

Στρώσιμο συστήματος πέδησης

Στα πρώτα 500 χλμ., τα καινούρια τακάκια δεν έχουν αποκτήσει την σωστή μορφολογία. Για να μην μειώνεται η ισχύς πέδησης, θα πρέπει να πατάτε λίγο πιο δυνατά τη μανέτα.



ΚΙΝΔΥΝΟΣ

Για να επιτύχετε το καλύτερο δυνατό στρώσιμο των ελαστικών, στα πρώτα 200 χλμ. δεν πρέπει να επιταχύνετε, να στρίβετε και να φρενάρτε απότομα.

Έλεγχος πριν την οδήγηση: Πριν οδηγήσετε, πρέπει να κάνετε τους ακόλουθους ελέγχους για να αποτραπεί πιθανό ατύχημα ή βλάβη στο όχημα:

■ **Τιμόνι**

- Πρέπει να γυρίζει ομαλά, χωρίς να δυσκολεύεται πουθενά.
- Δεν πρέπει να υπάρχει τζόγος στον άξονα που συνδέει την άνω και την κάτω βάση του τιμονιού.

■ **Γκάζι**

- Ο τζόγος της ντίζας του γκαζιού πρέπει να είναι σωστός.
- Πρέπει να λειτουργεί ομαλά και να μην μπλοκάρει πουθενά.

■ **Σύστημα πέδησης**

- Η μανέτα και το πεντάλ πρέπει να λειτουργούν φυσιολογικά.
- Η στάθμη των υγρών στα δοχεία πρέπει να είναι σωστή.
- Η πίεση στη μανέτα πρέπει να είναι φυσιολογική.
- Δεν πρέπει να υπάρχουν ίχνη νερού ή λαδιού στις δαγκάνες και τα τακάκια.

■ **Πίσω αμορτισέρ**

- Πρέπει να συμπιέζεται και να επανέρχεται κανονικά.

■ **Αλυσίδα μετάδοσης κίνησης**

- Δεν πρέπει να υπάρχει φθορά.
- Πρέπει να είναι σωστά σφιγμένη.

■ **Ελαστικά**

- Η πίεση πρέπει να είναι σωστή.
- Δεν πρέπει να υπάρχει υπερβολική φθορά στο πέλαμα.
- Δεν πρέπει να υπάρχουν ρωγμές στην επιφάνεια των ελαστικών.

■ **Λάδι κινητήρα**

- Η στάθμη πρέπει να είναι σωστή.

■ **Σύστημα ψύξης**

- Η στάθμη πρέπει να είναι σωστή.
- Δεν πρέπει να υπάρχουν διαρροές.

■ **Φώτα**

- Ο προβολέας / μπροστινά φώτα θέσης, το πίσω φως / φως πέδησης, τα φλας και το φως της πινακίδας αριθμού κυκλοφορίας πρέπει να λειτουργούν κανονικά.

■ **Ενδεικτικές λυχνίες**

- Ελέγξτε τους διακόπτες. Οι ενδεικτικές λυχνίες των φλας και της μεγάλης σκάλας φώτων πρέπει να λειτουργούν κανονικά. Οι προειδοποιητικές λυχνίες λαδιού, δυσλειτουργίας κινητήρα, θερμοκρασίας ψυκτικού υγρού και στάθμης λαδιού δεν πρέπει να είναι αναμμένες ή να αναβοσβήνουν μόλις ανάψει ο κινητήρας.

■ **Κόρνα**

- Πρέπει να λειτουργεί κανονικά.

■ **Διακόπτης παύσης λειτουργίας του κινητήρα**

- Πρέπει να λειτουργεί κανονικά.

■ **Πλαϊνό σταντ**



- Πρέπει να αναπτύσσεται και να κλείνει κανονικά.
- Ο διακόπτης που συνδέεται με την ανάφλεξη πρέπει να λειτουργεί κανονικά.

■ **Καθρέπτες**

- Καθίστε στη σέλα και διατηρείστε το όχημα σε όρθια θέση. Θα πρέπει να έχετε στο οπτικό σας πεδίο, ένα αντικείμενο με πλάτος 4 έως 10 μέτρων πίσω από το όχημα.
- Αν δεν είναι απόλυτα εμφανές, ρυθμίστε τη γωνία των καθρεπτών.

Ενεργοποίηση κινητήρα

Το όχημα στηρίζεται στο πλαϊνό σταντ.



Ο διακόπτης παύσης λειτουργίας κινητήρα πρέπει να είναι στη θέση “”. Εισάγετε το κλειδί στον κεντρικό διακόπτη και γυρίστε το στη θέση “”.

Στο κιβώτιο πρέπει να βρίσκεται η νεκρά. Στα όργανα θα έχει εμφανιστεί η ένδειξη “**N**”.

Με όλες τις παραπάνω προϋποθέσεις να έχουν καλυφθεί, ο αναβάτης πρέπει να πατήσει τη μανέτα συμπλέκτη και να πατήσει με το δεξί του χέρι το κουμπί της μίζας “” χωρίς να ανοίξει το γκάτζι. Μετά την ενεργοποίησή του, ο κινητήρας πρέπει να λειτουργήσει για λίγο στο ρελαντί για να προθερμανθεί.

Αυτό το μοντέλο διαθέτει μηχανισμό κλειδώματος μεταξύ της ανάφλεξης και του κυκλώματος της μίζας.

Ο κινητήρας μπορεί να ενεργοποιηθεί μόνο με τον ακόλουθο τρόπο:

- Με τη νεκρά στο κιβώτιο ταχυτήτων και τους διακόπτες ανάφλεξης και παύσης λειτουργίας του κινητήρα στη θέση “”, ενώ έχετε πατημένη τη μανέτα του συμπλέκτη (για επιπλέον ασφάλεια).
- Αν στο κιβώτιο δεν βρίσκεται η νεκρά και οι διακόπτες ανάφλεξης και παύσης λειτουργίας του κινητήρα είναι στη θέση “”, σηκώστε το πλαϊνό σταντ και πατήστε τη μανέτα του συμπλέκτη.



ΚΙΝΔΥΝΟΣ

Στα καυσάερια περιλαμβάνεται διοξειδίο του άνθρακα, το οποίο είναι άχρωμο, άοσμο και εξαιρετικά δηλητηριώδες. Δεν επιτρέπεται η λειτουργία του κινητήρα σε εσωτερικό χώρο με ελλιπή εξαερισμό, για να αποτραπεί πιθανή δηλητηρίαση.



ΠΡΟΕΙΔΟΠΟΙΗΣΗ

Η επαρκής προθέρμανση εξασφαλίζει καλύτερη λίπανση και μειώνει τη φθορά του κινητήρα. Όσο πιο κρύες είναι οι καιρικές συνθήκες, τόσο περισσότερα λεπτά προθέρμανσης απαιτούνται. Ο κινητήρας δεν πρέπει να λειτουργεί πολλή ώρα στο ρελαντί, γιατί θα προκληθεί υπερθέρμανση και θα γίνει ζημιά σε εσωτερικά εξαρτήματα.

Σε κρύες συνθήκες, να ανοίγετε ελαφρά το γκάτζι ενώ πατάτε το κουμπί της μίζας, για να διευκολυνθεί η ενεργοποίηση του κινητήρα.

Η λίπανση επιτυγχάνεται μόνο όταν λειτουργεί ο κινητήρας. Για το λόγο αυτό, δεν πρέπει να σπρώχνετε για μεγάλο χρονικό διάστημα το όχημα όταν είναι απενεργοποιημένος ο κινητήρας. Μόλις ανάψει ο κινητήρας, ελέγξτε αν αναβοσβήνουν ή αν δεν λειτουργούν φυσιολογικά οι ενδεικτικές λυχνίες. Αν παρατηρήσετε κάτι αφύσικο, σβήστε τον κινητήρα.

Οδήγηση στο δρόμο

- Καθίστε στη σέλα από την αριστερή πλευρά του οχήματος.
- Ανασηκώστε το πλαϊνό σταντ.
- Σηκώστε το όχημα σε όρθια θέση και κρατήστε το τιμόνι στην ευθεία.
- Πατήστε τη μανέτα του συμπλέκτη και επιλέξτε την πρώτη ταχύτητα.
- Ανοιξτε ελαφρά το γκάζι, απελευθερώνοντας παράλληλα τη μανέτα του συμπλέκτη για να αρχίσει να κινείται το όχημα.
- Να φοράτε κράνος, μπότες, προστατευτικό εξοπλισμό και παντελόνι, ακόμη και στην πιο σύντομη διαδρομή.

Αν πρόκειται να οδηγήσετε με μεγάλη ταχύτητα, θα πρέπει να αποφύγετε τα ακόλουθα:

- Λανθασμένη ρύθμιση του πίσω αμορτισέρ.
- Χαλαρά ρούχα.
- Η υπερβολική φόρτωση ενδέχεται να επηρεάσει αρνητικά τη συμπεριφορά του οχήματος και τη δυνατότητα ελέγχου του.
- Να μην οδηγείτε υπό την επήρεια αλκοόλ, φαρμάκων ή άλλων ουσιών. Ακόμη και η πολύ μικρή ποσότητα αλκοόλ ή φαρμάκων επηρεάζει τα αντανακλαστικά.



ΠΡΟΣΟΧΗ

Αυτό το μοντέλο διαθέτει μηχανισμό κλειδώματος μεταξύ της ανάφλεξης και του κυκλώματος της μίζας. Αν στο κιβώτιο δεν βρίσκεται η νεκρά, ο κινητήρας θα σβήσει αμέσως μόλις αναπτυχθεί το πλαϊνό σταντ.



ΠΡΟΕΙΔΟΠΟΙΗΣΗ

Να εκκινείτε το όχημα μόνο με την πρώτη ταχύτητα στο κιβώτιο. Η εκκίνηση με υψηλότερη ταχύτητα μπορεί να προκαλέσει βλάβη στον κινητήρα.

Μηχανισμός αλλαγής ταχυτήτων

- Ο μηχανισμός αλλαγής ταχυτήτων επιτρέπει στον κινητήρα να λειτουργεί εντός του επιτρεπτού εύρους στροφών.
- Η αναλογία σχέσεων έχει σχεδιαστεί ειδικά για τον κινητήρα του οχήματος. Να επιλέγετε την κατάλληλη σχέση ανάλογα με τις συνθήκες οδήγησης. Δεν επιτρέπεται η γρήγορη οδήγηση με μικρή σχέση στο κιβώτιο.
- Για να εξασφαλιστούν ομαλές αλλαγές ταχυτήτων, να χρησιμοποιείτε πάντα τη μανέτα του συμπλέκτη. Πριν κατεβάσετε ταχύτητα, να μειώνετε τις στροφές του κινητήρα.
- Πριν ανεβάσετε ταχύτητα, να επιταχύνετε το όχημα ή να μειώνετε τις στροφές του κινητήρα.

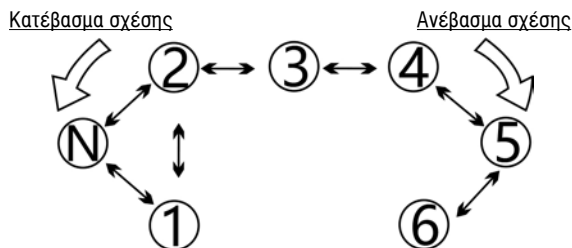

ΠΡΟΕΙΔΟΠΟΙΗΣΗ

Δεν πρέπει να χρησιμοποιείτε αποσπασματικά ή λανθασμένα τη μανέτα του συμπλέκτη σε καμία περίπτωση. Η ολίσθηση του οχήματος με πατημένη τη μανέτα του συμπλέκτη και με οποιαδήποτε σχέση στο κιβώτιο δεν επιτρέπεται.

Πέδηση και στάθμευση

- Πριν φρενάρετε θα πρέπει να επιβραδύνετε το όχημα, για να μειωθεί η ταχύτητα. Να χρησιμοποιείτε και τα δύο φρένα, ταυτόχρονα.
- Αν το όχημα κινείται με σχετικά μικρή ταχύτητα, να κατεβάζετε σχέση στο κιβώτιο και να κρατάτε πατημένη τη μανέτα του συμπλέκτη.
- Όταν φρενάρετε, το βάρος του σώματός σας μετατοπίζεται προς τα εμπρός και πιέζεται η μπροστινή ανάρτηση. Η μεταφορά μεγαλύτερου βάρους στον μπροστινό τροχό καθιστά πιο αξιόπιστο το μπροστινό φρένο, σε σχέση με το πίσω. Το μπροστινό φρένο είναι πιο ισχυρό, οπότε έχει εξαιρετικά κρίσιμο ρόλο στο φρενάρισμα του οχήματος.
- Η χρήση μόνο του πίσω φρένου είναι επικίνδυνη σε ορισμένες περιπτώσεις, καθώς ενδέχεται να υπερθερμανθούν τα υλικά τριβής και να μη λειτουργήσουν σωστά. Να χρησιμοποιείτε τα δύο φρένα ταυτόχρονα, αλλά και την πέδηση του κινητήρα όταν φρενάρετε.
- Το φρενάρισμα σε βρεγμένο οδόστρωμα πρέπει να γίνεται με προσοχή, επειδή το νερό στους δίσκους θα επηρεάσει την απόδοση των φρένων. Να προσέχετε πολύ όταν φρενάρετε σε αυτές τις συνθήκες.

Σύστημα ABS

1. Υπό συνθήκες κανονικής επιβράδυνσης, να κλείνετε το γκάζι και κρατώντας καλά το τιμόνι να πατάτε τα φρένα. Μόλις επιβραδύνει το όχημα, να πατάτε τον συμπλέκτη κατεβάζοντας σχέσεις για να μη σβήσει ο κινητήρας.
2. Πριν την είσοδο σε στροφή, να επιβραδύνετε το όχημα. Διατηρείστε σταθερή ταχύτητα στο εσωτερικό της στροφής. Αν είναι απαραίτητο, πατήστε ελαφρά τα φρένα. Το ξαφνικό, απότομο φρενάρισμα πρέπει να αποφεύγεται.
3. Όταν πλησιάζετε σε σημείο με πάγο, χιόνι ή νερό πρέπει να επιβραδύνετε το όχημα.
4. Να αξιολογείτε προκαταβολικά τις οδικές συνθήκες για να αποφύγετε το απότομο, δυνατό φρενάρισμα.
5. Σε περίπτωση έκτακτης ανάγκης, να κλείνετε άμεσα το γκάζι και να φρενάρετε κρατώντας πολύ καλά το τιμόνι.

**ΠΡΟΣΟΧΗ**

Αυτό το όχημα είναι εφοδιασμένο με διακόπτη άμεσης απενεργοποίησης του κινητήρα σε περίπτωση ανατροπής του οχήματος. Μόλις το όχημα επανέλθει σε όρθια θέση μετά από ανατροπή, ο κινητήρας μπορεί να ενεργοποιηθεί κανονικά. Κατά το φρενάρισμα, σε κάθε όχημα που διαθέτει σύστημα ABS ενδέχεται να προκύψει εμφανής επαναφορά της μανέτας και του πεντάλ φρένου, καθώς και μια αισθητή δόνηση. Αυτό είναι φυσιολογικό και δεν πρέπει να σας προβληματίσει. Να κρατάτε καλά το τιμόνι όταν φρενάρετε!

**ΠΡΟΣΟΧΗ**

Όταν οδηγείτε σε ανώμαλο δρόμο, η παρέμβαση του ABS κατά το φρενάρισμα μπορεί να είναι συχνότερη και η απόσταση φρεναρίσματος να είναι μεγαλύτερη από ότι σε ομαλό δρόμο.

Η εξοικίωση στη χρήση του συστήματος ABS θα πρέπει να γίνει σε ασφαλή περιοχή.

Κάτω από ακραίες συνθήκες όπου οι τροχοί είχαν μεγάλη διαφορά ταχύτητας μεταξύ τους, για παράδειγμα με την ανύψωση του μπροστινού ή του πίσω τροχού ή την ολίσθηση του πίσω τροχού, η προειδοποιητική λυχνία του ABS μπορεί να ανάψει και να απενεργοποιηθεί το ABS. Αφού σταμάτησε η μοτοσυκλέτα, σβήστε και ανοίξτε ξανά τον κεντρικό διακόπτη και το ABS θα ανακτήσει τη λειτουργία του.

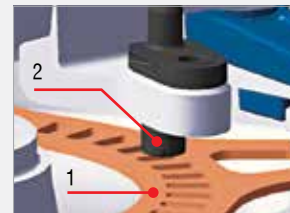

0.2~1.2mm

Η απόσταση μεταξύ των δίσκων των φρένων (1) και των αισθητήρων ταχύτητας (2), πρέπει να είναι 0.2~1.2 χιλιοστά.



ΚΙΝΔΥΝΟΣ

Όταν επιβραδύνετε από μεγάλη ταχύτητα, πρέπει να χρησιμοποιείτε και τα δύο φρένα ταυτόχρονα γιατί ενδέχεται να προκληθεί ολίσθηση των τροχών και να χαθεί ο έλεγχος του οχήματος. Να διατηρείτε την ισορροπία στα φρένα εμπρός και πίσω.



ΠΡΟΕΙΔΟΠΟΙΗΣΗ

- Όταν σταθμεύετε το όχημα μετά από μια μεγάλη διαδρομή, να προσέχετε πολύ γιατί ο κινητήρας θα έχει ανεβάσει πολύ μεγάλη θερμοκρασία. Μην επιτρέπετε σε παιδιά να πλησιάζουν το όχημα για να αποτραπεί πιθανό έγκαυμα.
- Μην σταθμεύετε το όχημα σε μαλακό έδαφος για να αποτραπεί πιθανή πτώση. Όταν σταθμεύετε σε ανωφέρεια, στο κιβώτιο θα πρέπει να βρίσκεται η πρώτη σχέση και το μπροστινό μέρος του οχήματος να στρέφεται προς το άνω μέρος της κλίσης, επειδή ενδέχεται να κλείσει το σταντ και να προκληθεί πτώση του οχήματος.
- Η στάθμευση πάνω σε εύφλεκτα υλικά όπως είναι το ξερό χορτάρι δεν επιτρέπεται, επειδή ο τριοδικός καταλύτης αναπτύσσει πολύ υψηλή θερμοκρασία και είναι εύκολο να προκληθεί ανάφλεξη.

Καύσιμο

Η κατανάλωση καυσίμου που δίνεται στην έγκριση τύπου του οχήματος, αφορά την κατανάλωση με τον τυποποιημένο τρόπο μέτρησης σε σταθερή ταχύτητα και συγκεκριμένες συνθήκες και ενδέχεται να διαφέρει ανάλογα με τον τρόπο που οδηγείτε. Να εκλαμβάνετε αυτή τη μέτρηση ως ενδεικτική και συγκρίσιμη με άλλα οχήματα αφού μετρούνται με τον ίδιο τρόπο.

Οι παρακάτω λειτουργίες ενδέχεται να μειώσουν την κατανάλωση καυσίμου υπό συνθήκες κανονικής οδήγησης:

- Η οδήγηση πρέπει να είναι ομαλή και σταθερή χωρίς απότομα φρεναρίσματα. Η επανεκκίνηση και η επιτάχυνση αυξάνουν την κατανάλωση καυσίμου.
- Η οδήγηση στην πόλη αυξάνει την κατανάλωση καυσίμου. Οι συχνές στάσεις και επανεκκινήσεις απαιτούν συχνή εκκίνηση του κινητήρα.
- Το όχημα συστήνεται να οδηγείται στην οικονομική ταχύτητα των 50 χλμ./ώρα. Η αύξηση της ταχύτητας (60 - 90 χλμ./ώρα) μπορεί να αυξήσει την κατανάλωση καυσίμου κατά 86%.

- Στα όργανα εμφανίζεται μόνο η μέση κατανάλωση καυσίμου, η οποία σχετίζεται με τον τρόπο οδήγησης και τις οδικές συνθήκες και αποτελεί τιμή αναφοράς.
- Να αποφεύγετε την οδήγηση σε πολύ μικρές αποστάσεις. Η κατανάλωση κατά την εκκίνηση είναι πολλαπλή της κατανάλωσης κατά την οδήγηση.
- Αν η πίεση των ελαστικών δεν είναι επαρκής, η περαιτέρω αντίσταση στην περιστροφή των τροχών, θα προκαλέσει μεγαλύτερη κατανάλωση καυσίμου.
- Η τήρηση των διαστημάτων που αναφέρονται στον πίνακα προγραμματισμένης συντήρησης είναι πολύ σημαντική για την εξοικονόμηση καυσίμου.

Εκτός από όσα αναφέρονται παραπάνω, θα πρέπει να γνωρίζετε ότι όσο πιο πολύ εξοικειώνεστε με τη λειτουργία του οχήματος, τόσο πιο μεγάλη θα είναι η κατανάλωση, επειδή θα επιταχύνετε και θα επιβραδύνετε πιο δυνατά.

Έλεγχος καυσαερίων

Αν παρουσιαστεί βλάβη στο σύστημα εξαέρωσης του δοχείου καυσίμου, απευθυνθείτε σε ένα εξουσιοδοτημένο συνεργείο της VOGE.

Η τροποποίηση ή η αλλαγή της εξάτμισης δεν επιτρέπεται γιατί ενδέχεται να αυξηθούν οι ρύποι, πέρα από το επιτρεπτό όριο.

Μετά την αφαίρεση και επισκευή, ελέγξτε τη σύνδεση των σωλήνων. Ελέγξτε για παραμόρφωση, ρωγμές ή ζημιά στον λαστιχένιο σωλήνα. Οι αναθυμιάσεις απελευθερώνονται στο δοχείο άνθρακα μέσω του σωλήνα εκρόφησης. Όταν απενεργοποιείται ο κινητήρας, ο ενεργός άνθρακας του δοχείου απορροφά τις αναθυμιάσεις. Όταν λειτουργεί ο κινητήρας, το ατμοποιημένο καύσιμο απελευθερώνεται στον θάλαμο καύσης μέσω του σωλήνα εκρόφησης, ο οποίος αποτρέπει την άμεση αποβολή του στην ατμόσφαιρα.

Ο σωλήνας εκρόφησης εξισορροπεί την πίεση του αέρα στο ρεζερβουάρ καυσίμου. Όταν η πίεση του αέρα στο ρεζερβουάρ είναι χαμηλότερη από την πίεση του εξωτερικού αέρα, αυτή συμπληρώνεται αυτόματα μέσω του σωλήνα απορρόφησης του δοχείου ενεργού άνθρακα. Για το λόγο αυτό βεβαιωθείτε ότι ο σωλήνας είναι ελεύθερος, χωρίς να περιορίζεται πουθενά. Βεβαιωθείτε επίσης, για τη σωστή τοποθέτηση της βαλβίδας εξισορρόπησης, για να αποτραπεί πιθανή παραμόρφωση του ρεζερβουάρ καυσίμου και βλάβη στην αντλία καυσίμου ή σε άλλα εξαρτήματα.

Το σύστημα ελέγχου των αναθυμιάσεων του καυσίμου λειτουργεί ως ακολούθως:

1. Μόλις θερμανθεί η βενζίνη στο ρεζερβουάρ καυσίμου εξαγεται ατμός, ο οποίος απορροφάται αφού περάσει από το δοχείο άνθρακα μέσω της βαλβίδας.
2. Όταν το όχημα έχει κλίση που υπερβαίνει τις 60°, η βαλβίδα εξισορρόπησης κλείνει και ο ατμός δεν μπορεί να περάσει στο δοχείο άνθρακα.
3. Η ροή αέρα από το άκρο A του δοχείου έως το σημείο καθαρισμού (PURGE) επιτρέπει την είσοδο του ατμού στη βαλβίδα του γκαζιού. Μετά μεταφέρεται στον θάλαμο καύσης μέσω της εισαγωγής αέρα.

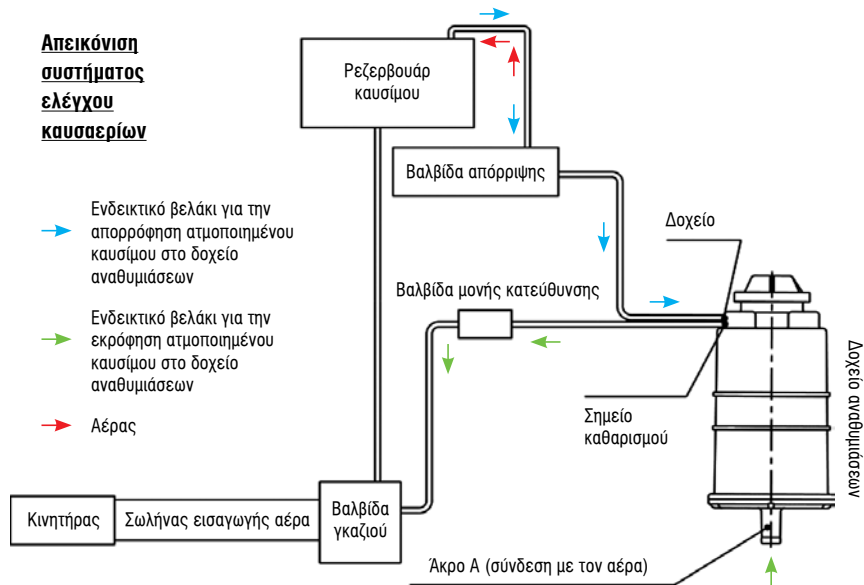

Τριοδικός καταλύτης

Το σύστημα εξάτμισης είναι εφοδιασμένο με τριοδικό καταλύτη, ο οποίος μειώνει την αποβολή βλαβερών αερίων. Η κακή λειτουργία του κινητήρα ενδέχεται να προκαλέσει βλάβη στον τριοδικό καταλύτη. Για το λόγο αυτό, θα πρέπει να λάβετε σοβαρά υπόψη τα ακόλουθα:

- Να συντηρείτε τακτικά όχημα σύμφωνα με το πρόγραμμα περιοδικής συντήρησης.
- Αν ο κινητήρας δεν λειτουργεί φυσιολογικά, απευθυνθείτε σε ένα εξουσιοδοτημένο συνεργείο της, VOGE όσο το δυνατό συντομότερα.
- Αν ανάψει η προειδοποιητική λυχνία της στάθμης καυσίμου, προχωρήστε σε ανεφοδιασμό όσο το δυνατό συντομότερα. Η χαμηλή στάθμη καυσίμου ενδέχεται να οδηγήσει σε ανεπαρκή τροφοδοσία.
- Μην εκκινείτε το όχημα σπρώχνοντάς το.
- Να σβήνετε τον κινητήρα μόνο όταν λειτουργεί στο ρελαντί.

Επίλυση προβλημάτων

Οι τρόποι επίλυσης προβλημάτων που παρέχονται, βοηθούν στον έλεγχο κοινών δυσλειτουργιών. Σε περίπτωση που εντοπίσετε μια δυσλειτουργία που δεν επιλύεται, απευθυνθείτε σε έναν εξουσιοδοτημένο αντιπρόσωπο της VOGE.

Αποτυχία ενεργοποίησης κινητήρα

- Ελέγξτε αν στο κιβώτιο βρίσκεται η νεκρά και αν είναι ανοικτός ο διακόπτης παύσης λειτουργίας του κινητήρα. Η μανέτα του συμπλέκτη πρέπει να είναι πατημένη και να έχει απεμπλακεί το πλαϊνό σταντ.
- Ελέγξτε αν είναι επαρκής η βενζίνη.
- Ελέγξτε την τάση της μπαταρίας.

Δυσκολία στην ενεργοποίηση του κινητήρα

- Σε πολύ κρύες καιρικές συνθήκες, να ανοίγετε λίγο το γκάζι όταν επιχειρείτε να ανάψετε τον κινητήρα.
- Μειωμένη τάση μπαταρίας: Ελέγξτε αν απαιτείται η αντικατάστασή της.
- Κατάσταση λαδιού κινητήρα: Ελέγξτε αν είναι απαραίτητη η αλλαγή του.

Μειωμένη ισχύς κινητήρα

- Ελέγξτε αν είναι καθαρό το φίλτρο αέρα.
- Το όχημα βρίσκεται σε πολύ μεγάλο υψόμετρο.
- Η λανθασμένη επιθεώρηση και ρύθμιση ενδέχεται να οδηγήσουν σε βλάβη του οχήματος. Σε περίπτωση που έχετε απορίες σχετικά με τον σωστό χειρισμό του οχήματος, απευθυνθείτε σε έναν εξουσιοδοτημένο αντιπρόσωπο της VOGÉ.



ΠΡΟΕΙΔΟΠΟΙΗΣΗ

Ο τριοδικός καταλύτης είναι ευαίσθητος και ακριβός. Να χρησιμοποιείτε μόνο αμόλυβδη βενζίνη. Η βενζίνη με μόλυβδο ενέχεται να προκαλέσει βλάβη στον τριοδικό καταλύτη και σε άλλα σημαντικά εξαρτήματα.



ΚΙΝΔΥΝΟΣ

Η οδήγηση ή η στάθμευση πάνω από εύφλεκτα υλικά όπως είναι το ξερό χορτάρι δεν επιτρέπεται. Η θερμοκρασία που αναπτύσσεται στον τριοδικό καταλύτη είναι πολύ υψηλή και ενδέχεται να προκληθεί ανάφλεξη.

Εργαλεία οχήματος

Αφού οδηγήσετε σε κακές καιρικές συνθήκες ή μετά από το πλύσιμο του οχήματος, προχωρήστε στις απαραίτητες εργασίες λίπανσης. Η καλή λίπανση των κινούμενων μερών παρέχει ασφάλεια και διατηρεί το όχημα σε καλή κατάσταση.

Η καθημερινή επιθεώρηση της λίπανσης αφορά στα ακόλουθα εξαρτήματα:

- Μανέτα συμπλέκτη
- Μανέτα φρένου
- Ρουλεμάν πεντάλ φρένου
- Πλαϊνό σταντ και άγκιστρο ελατηρίου
- Ελατήριο επαναφοράς μαρσπιέ
- Αλυσίδα μετάδοσης κίνησης



ΚΙΝΔΥΝΟΣ

Εκτός από την αλυσίδα που χρειάζεται ειδικό λιπαντικό, συστήνουμε να χρησιμοποιείτε λιπαντικό λιθίου για τα υπόλοιπα εξαρτήματα που απαιτούν λίπανση.

Συντήρηση μπαταρίας

Η μπαταρία αυτού του οχήματος δεν χρειάζεται συντήρηση. Το μόνο που απαιτείται είναι ο περιοδικός έλεγχος της στάθμης και της αναλογίας του ηλεκτρολύτη, καθώς και της τάσης της μπαταρίας.



ΚΙΝΔΥΝΟΣ

Συστήνεται να φορτίζετε τη νέα μπαταρία για 30 λεπτά πριν την χρησιμοποιήσετε για πρώτη φορά. Αυτή η ενέργεια θα επιμηκύνει τη διάρκεια ζωής της.



VOGE

ΕΠΙΘΕΩΡΗΣΗ ΚΑΙ ΣΥΝΤΗΡΗΣΗ

Φόρτιση μπαταρίας

Όταν ο κινητήρας είναι απενεργοποιημένος και η τάση της μπαταρίας είναι χαμηλότερη από 12.6V, συνιστούμε να τη φορτίσετε. Η μπαταρία παράγει υδρογόνο. Για το λόγο αυτό, πρέπει να τη διατηρείτε μακριά από πηγές θερμότητας. Ο καθαρισμός με στεγνό ύφασμα ενδέχεται να προκαλέσει σπινθήρα ή στατικό ηλεκτρισμό. Να προτιμάτε ένα υγρό ύφασμα για τον καθαρισμό της μπαταρίας.

- Φορτίστε τη μπαταρία σε σταθερή πηγή συνεχούς ρεύματος (DC) ή χρησιμοποιείστε έναν κατάλληλο φορτιστή, ακολουθώντας πιστά τις οδηγίες χρήσης.
- Η τάση φόρτισης πρέπει να είναι DC (14.5±0.3)V με ρεύμα που δεν ξεπερνά το 1A.
- Ο χρόνος φόρτισης είναι 6 έως 8 ώρες. Το ρεύμα δεν πρέπει να ξεπερνά το μέγιστο όριο.
- Η υπερβολική φόρτιση θα μειώσει τη διάρκεια ζωής της μπαταρίας.
- Να κλείνετε το ηλεκτρικό κύκλωμα του οχήματος πριν τη φόρτιση.
- Να φροντίζετε για την καθαριότητα των πόλων της μπαταρίας καθώς και για τη σωστή σύνδεση των καλωδίων. Αν παρατηρήσετε διάβρωση ή οξειδωση, θα πρέπει να καθαριστούν οι πόλοι.
- Όταν το όχημα λειτουργεί τακτικά, η μπαταρία φορτίζεται αυτόματα.
- Όταν το όχημα δεν λειτουργεί τακτικά ή χρησιμοποιείται σε πολύ μικρές διαδρομές, η μπαταρία δεν μπορεί να αυτό-φορτιστεί επαρκώς. Μπορεί να αποφορτιστεί ανάλογα με τις προδιαγραφές της, αλλά και ανάλογα με τη θερμοκρασία του περιβάλλοντος. Όταν ανέβει πολύ η θερμοκρασία του περιβάλλοντος, η αποφόρτιση θα επιταχυνθεί. Για παράδειγμα, η αποφόρτιση επιταχύνεται κατά 100%, με κάθε αύξηση της θερμοκρασίας κατά 15°C.

- Αν η μπαταρία δεν έχει φορτιστεί επαρκώς, σε πολύ κρύες συνθήκες ενδέχεται να παγώσει ο ηλεκτρολύτης. Αυτό θα προκαλέσει βλάβη στη μπαταρία και παραμόρφωση στους ακροδέκτες. Η πλήρης φόρτιση της μπαταρίας θα επιτρέψει την καλή λειτουργία της σε χαμηλές θερμοκρασίες.
- Κατά την αποθήκευση για μεγάλο χρονικό διάστημα, πρέπει να αφαιρείτε τον αρνητικό πόλο της μπαταρίας. Σε διαφορετική περίπτωση, τα εξαρτήματα του ηλεκτρικού κυκλώματος θα προκαλέσουν σταδιακή αποφόρτισή της.



ΚΙΝΔΥΝΟΣ

Η μπαταρία παράγει υδρογόνο. Για το λόγο αυτό, πρέπει να τη διατηρείτε μακριά από πηγές θερμότητας. Ο καθαρισμός με στεγνό ύφασμα ενδέχεται να προκαλέσει σπινθήρα ή στατικό ηλεκτρισμό. Να προτιμάτε ένα υγρό ύφασμα για τον καθαρισμό της μπαταρίας.

- Αν το όχημα πρόκειται να αποθηκευτεί για περισσότερο από ένα μήνα, η μπαταρία θα πρέπει να φορτίζεται μια φορά κάθε μήνα. Αν δεν φορτιστεί για μεγάλο χρονικό διάστημα, θα προκληθεί ανεπανόρθωτη βλάβη, κάτι το οποίο θα είναι απόλυτα φυσιολογικό. Σε αυτή την περίπτωση, η μπαταρία θα πρέπει να αντικατασταθεί.
- Να απορρίπτετε τις παλιές μπαταρίες σε κατάλληλο, εγκεκριμένο χώρο, για να αποφευχθεί η ρύπανση του περιβάλλοντος.

Αφαίρεση και εγκατάσταση μπαταρίας

- Πριν την αφαίρεση ή την εγκατάσταση της μπαταρίας, πρέπει να κλείνετε τον διακόπτη ανάφλεξης.
- Για την αφαίρεση της μπαταρίας, πρέπει πρώτα να αποσυνδέεται ο αρνητικός πόλος και μετά ο θετικός.
- Για την εγκατάσταση της μπαταρίας, πρέπει πρώτα να συνδέεται ο θετικός πόλος και μετά ο αρνητικός.
- Μόλις τοποθετήσετε τη μπαταρία, ανοίξτε τον κεντρικό διακόπτη και στη συνέχεια ενεργοποιήστε την ανάφλεξη του κινητήρα ώστε να λειτουργήσει ο ηλεκτρονικός εξοπλισμός.



ΠΡΟΕΙΔΟΠΟΙΗΣΗ

Μην τοποθετείτε ανάποδα τη μπαταρία γιατί ενδέχεται να προκύψει διαρροή ηλεκτρολύτη από την οπή εξαερισμού.

Χρήση εξωτερικής πηγής ηλεκτρικού ρεύματος

- Όταν η ισχύς της μπαταρίας δεν είναι επαρκής για να ενεργοποιηθεί ο κινητήρας, μπορεί να χρησιμοποιηθεί μια εξωτερική πηγή ηλεκτρικού ρεύματος.
- Όταν επιλέγετε εξωτερική πηγή ηλεκτρικού ρεύματος, να χρησιμοποιείτε μονωμένο κλιπ για να αποφευχθεί πιθανό βραχυκύκλωμα και δημιουργία σπινθήρα μεταξύ των καλωδίων.

- Η μπαταρία A είναι η πηγή ηλεκτρικού ρεύματος του οχήματος, ενώ η μπαταρία B είναι η εξωτερική πηγή ηλεκτρικού ρεύματος.
- Ο θετικός πόλος 1 της εξωτερικής πηγής ηλεκτρικού ρεύματος συνδέεται με τον θετικό πόλο 2 της μπαταρίας του οχήματος.
- Ο αρνητικός πόλος 3 της εξωτερικής πηγής συνδέεται με το μεταλλικό εξάρτημα γείωσης C του κινητήρα, ή απευθείας με τον αρνητικό πόλο της μπαταρίας A- εφόσον είναι συνδεδεμένη με τη γείωση του κινητήρα-.
- Ανάψτε τον κινητήρα. Αν δεν ανάψει, προσπαθήστε πάλι μετά από λίγα λεπτά, για να προστατευτεί ο κινητήρας και η μπαταρία.
- Πριν αφαιρέσετε το καλώδιο της εξωτερικής πηγής ηλεκτρικού ρεύματος, αφήστε τον κινητήρα να λειτουργήσει για λίγα λεπτά. Στη συνέχεια, αφαιρέστε πρώτα τον αρνητικό πόλο (γείωση) και μετά τον θετικό.

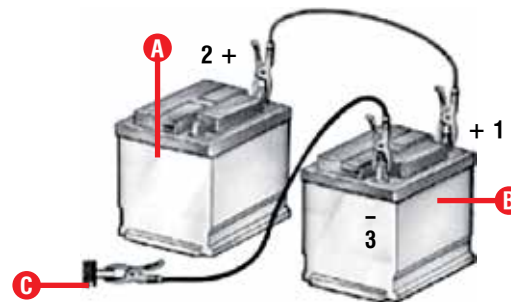



VOGE

ΕΠΙΘΕΩΡΗΣΗ ΚΑΙ ΣΥΝΤΗΡΗΣΗ

Συντήρηση φίλτρου αέρα

Το φίλτρο αέρα βρίσκεται κάτω από το ρεζερβουάρ καυσίμου. Όταν είναι βρώμικο, η εισαγωγή αέρα είναι ελλιπής, γεγονός που προκαλεί μείωση της ισχύος και αύξηση της κατανάλωσης καυσίμου.

Αν οδηγείτε συχνά σε περιοχές με σκόνη, πρέπει να καθαρίζετε το φίλτρο αέρα πιο τακτικά.

Καθαρισμός και αντικατάσταση φίλτρου αέρα:

- Αφαιρέστε τη σέλα
- Αφαιρέστε τη μπαταρία
- Αφαιρέστε τις 4 βίδες του καλύμματος της θήκης του φίλτρου αέρα και τραβήξτε όλο το σύνολο.
- Αφαιρέστε τις 4 βίδες που συνδέουν το φίλτρο αέρα και αφαιρέστε το.
- Καθαρίστε προσεκτικά το φίλτρο αέρα με πεπιεσμένο αέρα.
- Αν υπάρχει ρωγμή στο φίλτρο αέρα, θα εισαχθεί σκόνη στον κινητήρα και θα προκληθεί βλάβη. Σε περίπτωση που παρατηρηθεί σπάσιμο στο φίλτρο αέρα, το φίλτρο αέρα θα πρέπει να αντικατασταθεί.
- Αν το φίλτρο τοποθετηθεί σε λανθασμένη θέση, η σκόνη θα διαπεράσει και θα φτάσει στον κινητήρα. Πρέπει να το τοποθετήσετε στη σωστή θέση.

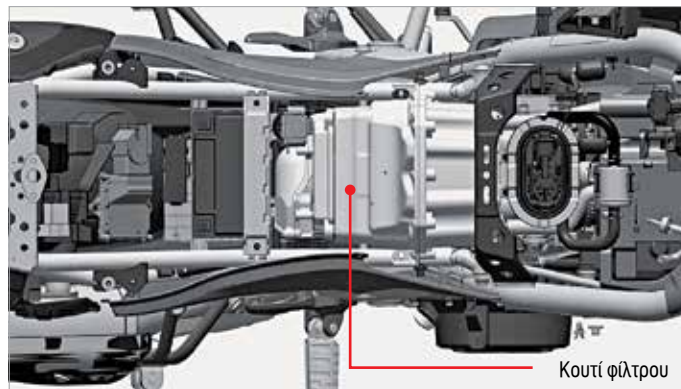

⚠ ΠΡΟΣΟΧΗ

Όταν καθαρίζετε το φίλτρο, ο πεπιεσμένος αέρας θα πρέπει να εισέρχεται από την πλευρά η οποία εσωκλείεται πλήρως στο κουτί του φίλτρου αέρα (μέσα πλευρά). Αν εισαχθεί από την αντίθετη πλευρά, η σκόνη θα παραμείνει στο φίλτρο και θα περιοριστεί σημαντικά ο καθαρισμός του.

Έλεγχος λαδιού κινητήρα

Το λάδι είναι πολύ σημαντικό για την αποτελεσματική λίπανση εξαρτημάτων του κινητήρα, αλλά και για τη ψύξη του. Επίσης, το λάδι είναι σημαντικό για τη στεγανοποίηση του κινητήρα, οπότε ο έλεγχος και η αλλαγή του στα προβλεπόμενα διαστήματα δε θα πρέπει να παραλείπονται σε καμία περίπτωση.

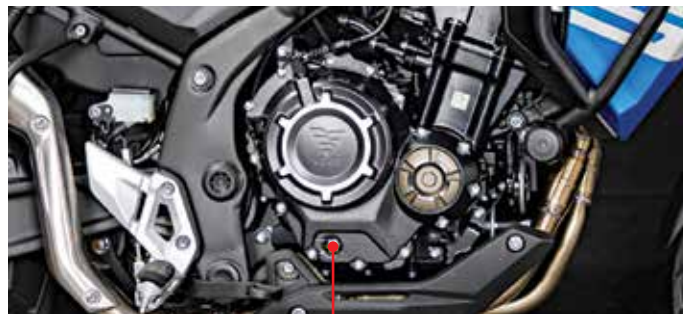

Θυρίδα ελέγχου λιπαντικού

Έλεγχος στάθμης λαδιού κινητήρα

Η θυρίδα ελέγχου στάθμης του λαδιού και η οπή πλήρωσης βρίσκεται στο δεξί καπάκι του κινητήρα.

- Ο έλεγχος πρέπει να πραγματοποιείται όταν ο κινητήρας είναι κρύος.
- Διατηρείστε το όχημα σε όρθια θέση.
- Ελέγξτε τη στάθμη του λαδιού από τη θυρίδα ελέγχου.
- Η σωστή στάθμη είναι μεταξύ της ανώτερης ένδειξης (upper) και της κατώτερης ένδειξης (lower).
- Αν η στάθμη είναι πιο ψηλά από την ανώτερη ένδειξη, θα πρέπει να αφαιρεθεί το πλεονάζον λάδι.
- Αν η στάθμη είναι πιο χαμηλά από την κατώτερη ένδειξη, θα πρέπει να προστεθεί το ανάλογο λάδι.
- Είτε αφαιρέσετε, είτε προσθέσετε λάδι, θα πρέπει να ελέγξετε και πάλι τη στάθμη του λαδιού για να εξασφαλιστεί η σωστή στάθμη.



VOGE

ΕΠΙΘΕΩΡΗΣΗ ΚΑΙ ΣΥΝΤΗΡΗΣΗ

Αφαίρεση λαδιού κινητήρα

- Αν η στάθμη του λαδιού είναι πιο ψηλά από την ανώτερη ένδειξη, αφαιρέστε τη βίδα αποστράγγισης (η βίδα βρίσκεται χαμηλά στην αριστερή πλευρά του κινητήρα, όπως εμφανίζεται στη εικόνα).
- Αφαιρέστε το πλεονάζον λάδι και επανατοποθετήστε τη βίδα αποστράγγισης. Η μεγάλη, αλλά και η μικρή ποσότητα λαδιού, θα προκαλέσουν βλάβη στον κινητήρα.
- Βεβαιωθείτε ότι έχει επιτευχθεί η σωστή στάθμη.



Βίδα αποστράγγισης



ΠΡΟΣΟΧΗ

Το λάδι μπορεί να διασταλεί σε υψηλές θερμοκρασίες, οπότε ανάλογα αλλάζει και η στάθμη του. Όσο πιο ζεστός είναι ο κινητήρας, τόσο υψηλότερη θα είναι και η στάθμη του λαδιού, ενώ όσο πιο κρύος είναι ο κινητήρας, τόσο πιο χαμηλή θα είναι και η στάθμη του λαδιού. Και τα δύο είναι φυσιολογικά. Το όχημα πρέπει να βρίσκεται σε όρθια θέση όταν ελέγχετε τη στάθμη του λαδιού.

Αντικατάσταση λαδιού κινητήρα

Να αλλάζετε το λάδι κινητήρα στα προβλεπόμενα διαστήματα. Αφαιρέστε το λάδι όσο είναι ζεστός ο κινητήρας, για να αποστραγγιστεί πλήρως.

Αντικατάσταση λαδιού κινητήρα:

- Διατηρήστε το όχημα σε όρθια θέση.
- Γυρίστε τη τάπα πλήρωσης αριστερόστροφα.
- Τοποθετήστε μια λεκάνη κάτω από τη βίδα αποστράγγισης. Αφαιρέστε τη βίδα και αδειάστε το χρησιμοποιημένο λάδι.
- Σφίξτε τη βίδα αποστράγγισης πριν τοποθετήσετε το νέο λάδι.

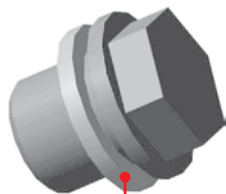

Ροδέλα σφράγισης



ΠΡΟΕΙΔΟΠΟΙΗΣΗ

Αντικαταστήστε τη βίδα αποστράγγισης και το ροδέλα για να βεβαιωθείτε ότι δεν θα υπάρξει διαρροή λαδιού.



ΚΙΝΔΥΝΟΣ

Να αφαιρείτε το λάδι όταν ο κινητήρας είναι ζεστός για να αποστραγγίζεται πλήρως. Επειδή το λάδι και ο λαιμός της εξάτμισης αναπτύσσουν υψηλή θερμοκρασία, πριν την αποστράγγιση θα πρέπει να περιμένετε μέχρι να πέσει λίγο η θερμοκρασία της βίδας και του λαιμού της εξάτμισης.



VOGE

ΕΠΙΘΕΩΡΗΣΗ ΚΑΙ ΣΥΝΤΗΡΗΣΗ

Αντικατάσταση φίλτρου λαδιού κινητήρα

- Να αλλάζετε το φίλτρο του λαδιού κινητήρα στα προβλεπόμενα διαστήματα.
- Αντικαταστήστε το φίλτρο αφού αποστραγγιστεί το χρησιμοποιημένο λάδι.
- Αφαιρέστε το κάτω τμήμα του φέρινγκ.
- Τοποθετήστε ένα απορροφητικό ύφασμα κάτω από το κάλυμμα του φίλτρου για να αποτραπεί η επαφή του λαδιού με τον κινητήρα.
- Αφαιρέστε το φίλτρο με τα ειδικά εργαλεία από το εμπρός μέρος του κινητήρα.
- Αφαιρέστε το χρησιμοποιημένο λάδι.
- Αντικαταστήστε το παλιό φίλτρο λαδιού με ένα καινούριο.
- Η σωστή τοποθέτηση του o-ring στο κάλυμμα του φίλτρου είναι πολύ σημαντική, γιατί αποτρέπει πιθανή διαρροή λαδιού.



Φίλτρο λαδιού



ΠΡΟΕΙΔΟΠΟΙΗΣΗ

Αν το o-ring του καλύμματος του φίλτρου έχει φθαρεί, αντικαταστήστε το με ένα καινούριο. Ένα ακατάλληλο φίλτρο θα προκαλέσει βλάβη στον κινητήρα. Πρέπει να επιλέγετε μόνο το φίλτρο που παρέχεται από την VOGÉ.

Πλήρωση λαδιού κινητήρα

- Βεβαιωθείτε ότι έχει τοποθετηθεί το νέο φίλτρο και το κάλυμμά του.
- Βεβαιωθείτε ότι έχουν τοποθετηθεί η νέα βίδα αποστράγγισης και η νέα ροδέλα.
- Αρχικά, τοποθετήστε 2700ml από το λάδι που προτείνεται από τη VOGE. Ελέγξτε τη στάθμη από τη θυρίδα επιθεώρησης. Η στάθμη πρέπει να βρίσκεται μεταξύ των ενδείξεων MAX (μέγιστη) και MIN (ελάχιστη). Σφίξτε την τάπα πλήρωσης. Ανάψτε τον κινητήρα και αφήστε τον να λειτουργήσει σε διάφορες στροφές για πέντε λεπτά. Με ενεργοποιημένο τον κινητήρα, ελέγξτε αν υπάρχει διαρροή λαδιού.
- Τέλος, ελέγξτε τη στάθμη του λαδιού.



ΠΡΟΣΟΧΗ

- Προδιαγραφές λαδιού κινητήρα: 10W/40 -SJ ή ανώτερες JASO MA2
- Χωρητικότητα λαδιού: 2,7 λίτρα (με αλλαγή φίλτρου λαδιού)

ΠΡΟΤΕΙΝΟΜΕΝΑ ΛΙΠΑΝΤΙΚΑ



PRO-4 10W-40 XP
Fully Synthetic Ester
(API SM/SN, JASO MA2)



COMP-4 10W-40 XP
Synthetic Ester Based
(API SL, JASO MA2)

Χωρητικότητα λιπαντικού
στην αλλαγή με φίλτρο / 2.7L



ΠΡΟΕΙΔΟΠΟΙΗΣΗ

Το λάδι λανθασμένων προδιαγραφών ενδέχεται να προκαλέσει βλάβη στον κινητήρα, και τον ηλεκτρονικό ψεκασμό EFI. Ενδέχεται επίσης, να μειώσει τη διάρκεια ζωής του μπουζί και του καταλυτικού μετατροπέα.



VOGE

ΕΠΙΘΕΩΡΗΣΗ ΚΑΙ ΣΥΝΤΗΡΗΣΗ

Έλεγχος και πλήρωση ψυκτικού υγρού

Το ψυκτικό υγρό ελέγχει τη θερμοκρασία σε πολύ ζεστά μέρη του κινητήρα, εξασφαλίζοντας φυσιολογικά επίπεδα λειτουργίας. Ο έλεγχος και η πλήρωση γίνονται από το δοχείο διαστολής.

- Σβήστε τον κινητήρα.
- Ο έλεγχος πρέπει να γίνεται όταν ο κινητήρας είναι κρύος. Το ψυκτικό υγρό διαστέλλεται εντός του δοχείου όταν είναι ζεστό.
- Διατηρείστε το όχημα σε όρθια θέση.
- Ελέγξτε τη στάθμη του ψυκτικού υγρού στο δοχείο διαστολής. Η στάθμη πρέπει να βρίσκεται μεταξύ των ενδείξεων MIN (ελάχιστη) και MAX (μέγιστη).
- Αν η στάθμη του ψυκτικού υγρού είναι χαμηλότερα από την ένδειξη MIN, συμπληρώστε υγρό από την οπή του δοχείου διαστολής.
- Αν η στάθμη του ψυκτικού υγρού είναι πιο ψηλά από την ένδειξη MAX, ενδέχεται να προκληθεί διαρροή όταν ο σωλήνας διασταλεί λόγω της υψηλής θερμοκρασίας. Για να αποτραπεί η διαρροή, η στάθμη δεν πρέπει να ξεπερνά το προβλεπόμενο επίπεδο.
- Αν είναι απαραίτητο να συμπληρώνετε τακτικά ψυκτικό υγρό, υπάρχει κάποια δυσλειτουργία στο σύστημα ψύξης. Σε αυτή την περίπτωση, πρέπει να απευθυνθείτε σε έναν εξουσιοδοτημένο αντιπρόσωπο της VOGÉ.

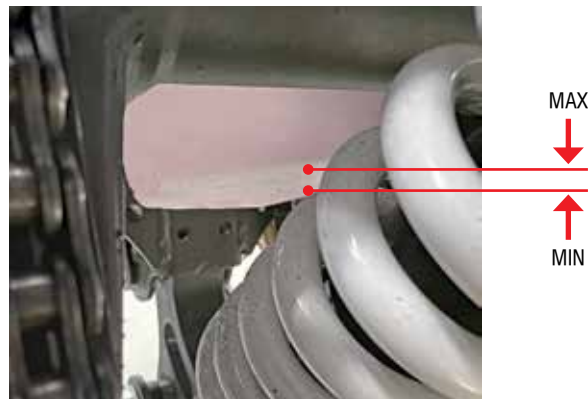

ΠΡΟΕΙΔΟΠΟΙΗΣΗ

Αν το δοχείο του ψυκτικού υγρού είναι άδειο, μην επιχειρήσετε να το γεμίσετε, επειδή ενδέχεται να εισαχθεί αέρας στο σύστημα ψύξης και θα πρέπει να γίνει εξαέρωση. Απευθυνθείτε σε έναν εξουσιοδοτημένο αντιπρόσωπο της VOGÉ.

Αντικατάσταση ψυκτικού υγρού

Αποστράγγιση ψυκτικού υγρού:

- Διατηρείστε το όχημα σε όρθια θέση.
- Τοποθετήστε μια λεκάνη κάτω από τον κινητήρα.
- Αφαιρέστε τη βίδα αποστράγγισης. Επειδή όλα τα μέρη του συστήματος ψύξης είναι συνδεδεμένα, όλο το υγρό θα αποστραγγιστεί από αυτή την οπή.
- Αφού αποστραγγιστεί το υγρό, τοποθετήστε και σφίξτε τη βίδα αποστράγγισης.

Πλήρωση ψυκτικού υγρού:

- Το ψυκτικό υγρό πρέπει να συμπληρωθεί στο ψυγείο και στο δοχείο διαστολής.
- Ανοίξτε την τάπα του ψυγείου και συμπληρώστε ψυκτικό υγρό.
- Ελέγξτε την πλήρωση του ψυκτικού υγρού από την τάπα του δοχείου του ψυγείου. Να πιέζετε τον σωλήνα όσο συμπληρώνετε ψυκτικό υγρό. Μόλις ολοκληρωθεί η διαδικασία, σφίξτε την τάπα του δοχείου.
- Αφού κλείσετε την τάπα του δοχείου του ψυγείου, ανάψτε τον κινητήρα και αφήστε τον να λειτουργήσει για 30 δευτερόλεπτα για να φτάσει το ψυκτικό υγρό όπου είναι απαραίτητο.
- Σβήστε τον κινητήρα. Μόλις κρυώσει, ανοίξτε πάλι την τάπα του ψυγείου. Ελέγξτε αν έχει γεμίσει το δοχείο. Αν η στάθμη έχει χαμηλώσει, συμπληρώστε πάλι μέχρι να επιτευχθεί η σωστή στάθμη. Τοποθετήστε την τάπα του ψυγείου και επαναλάβετε τη διαδικασία

μέχρι να γεμίσει το δοχείο. Αν είναι απαραίτητο, θα πρέπει να επαναλάβετε αυτή τη διαδικασία δύο ή και περισσότερες φορές.

- Αφαιρέστε την μαύρη λαστιχένια τάπα του δοχείου διαστολής. Βεβαιωθείτε ότι η στάθμη βρίσκεται μεταξύ των ενδείξεων MIN και MAX.

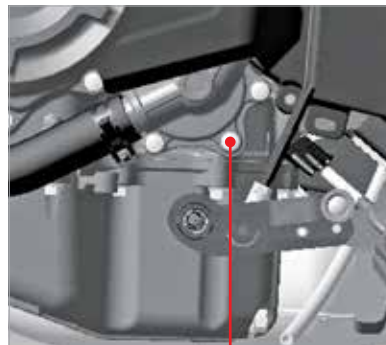

Βίδα αποστράγγισης

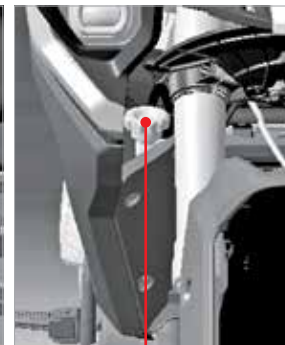

Τάπα ψυγείου



ΠΡΟΕΙΔΟΠΟΙΗΣΗ

Η πλήρωση με φρέσκο νερό δεν επιτρέπεται γιατί ενδέχεται να προκληθεί βλάβη στο σύστημα ψύξης. Η ανάμειξη ψυκτικού υγρού από διάφορους κατασκευαστές, δεν επιτρέπεται επίσης.



VOGE

ΕΠΙΘΕΩΡΗΣΗ ΚΑΙ ΣΥΝΤΗΡΗΣΗ

- Αν η θερμοκρασία του περιβάλλοντος είναι χαμηλότερη από αυτή που αναφέρεται στην ετικέτα, ακολουθείστε τη διαδικασία πλήρωσης για χαμηλότερες θερμοκρασίες.
- Το προτεινόμενο από τη VOGE ψυκτικό υγρό περιέχει αιθυλενογλυκόλη και παγώνει στους -45°C . Θα πρέπει να επιλέγετε το ψυκτικό υγρό που συνίσταται από τη VOGE.

**ΠΡΟΤΕΙΝΟΜΕΝΟ
ΨΥΚΤΙΚΟ**



Silkolene MAG COOL



ΠΡΟΣΟΧΗ

Για να είναι αποδοτικό το ψυκτικό υγρό, θα πρέπει να το αλλάζετε κάθε δύο χρόνια.

Προδιαγραφές ψυκτικού υγρού: Το προτεινόμενο ψυκτικό υγρό περιέχει αιθυλενογλυκόλη και παγώνει στους -45°C .
Χωρητικότητα ψυκτικού υγρού: 1,5 λίτρα

Να απορρίπτετε το χρησιμοποιημένο ψυκτικό υγρό με τον ενδεδειγμένο τρόπο, για να αποτραπεί η ρύπανση του περιβάλλοντος.



ΚΙΝΔΥΝΟΣ

Πριν συμπληρώσετε ψυκτικό υγρό, θα πρέπει να αφήσετε τον κινητήρα να κρυώσει. Το καυτό ψυκτικό υγρό ενδέχεται να εκτιναχτεί απότομα μόλις ανοίξει η τάπα του ψυγείου και να σας προκαλέσει έγκαυμα.

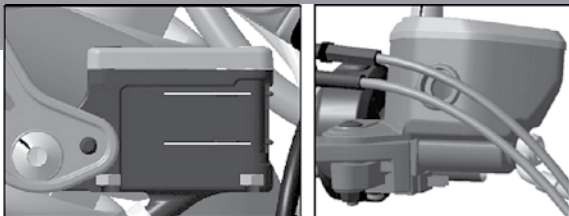

Πλήρωση υγρού φρένων

Το υγρό φρένων είναι σημαντικό μέρος του υδραυλικού συστήματος. Είναι πολύ σημαντικό να αποδίδει καλά σε υψηλές και χαμηλές θερμοκρασίες και να παρέχει καλή αντιδιαβρωτική προστασία, οπότε θα πρέπει να επιλέγετε το κατάλληλο υγρό.

Έλεγχος υγρού φρένων

- Όταν η στάθμη του υγρού στο δοχείο είναι χαμηλή ενδέχεται να εισαχθεί αέρας στο σύστημα πέδησης και να μειωθεί η ισχύς του. Να ελέγχετε τακτικά τη στάθμη του υγρού.
- Ελέγξτε και συμπληρώστε το υγρό στα δοχεία του μπροστινού και του πίσω φρένου. Αν είναι απαραίτητη η συμπλήρωση υγρού, ανοίξτε την τάπα του δοχείου.
- Αν είναι απαραίτητη η συμπλήρωση υγρού, απευθυνθείτε σε ένα εξουσιοδοτημένο συνεργείο της VOGÉ. Αν ανοίξετε το κάλυμμα του δοχείου, ενδέχεται να εισαχθεί αέρας και υγρασία. Σε αυτή την περίπτωση, θα επηρεαστεί πολύ η απόδοση των φρένων.
- Η στάθμη του υγρού δεν πρέπει να υπερβαίνει την ένδειξη MAX. Αν είναι πιο χαμηλά από την ένδειξη MIN, πρέπει να συμπληρωθεί υγρό άμεσα.
- Το υγρό φρένων είναι διαβρωτικό και θα προκαλέσει ζημιά στη βαφή και σε πλαστικά μέρη του οχήματος.



ΠΡΟΕΙΔΟΠΟΙΗΣΗ

Αν είναι απαραίτητη η συμπλήρωση υγρού, απευθυνθείτε σε ένα εξουσιοδοτημένο συνεργείο της VOGÉ. Αν ανοίξετε το κάλυμμα του δοχείου, ενδέχεται να εισαχθεί αέρας και υγρασία. Σε αυτή την περίπτωση, θα επηρεαστεί πολύ η απόδοση των φρένων.

Προδιαγραφές υγρού φρένων

- Η ανάμειξη υγρού φρένων διαφορετικών προδιαγραφών ή από διαφορετικό κατασκευαστή δεν επιτρέπεται. Η διαφορετική σύσταση των υγρών ενδέχεται να μειώσει πολύ την απόδοση του συστήματος πέδησης.
- Αν εντοπίσετε υγρασία ή ρύπους στο υγρό φρένων, θα πρέπει να τα απομακρύνετε ή να αντικαταστήσετε το υγρό. Σε διαφορετική περίπτωση, θα μειωθεί η πίεση και θα επηρεαστεί η απόδοση του συστήματος πέδησης, ειδικά σε υγρές καιρικές συνθήκες.
- Η διάρκεια ζωής του υγρού φρένων ξεπερνά τα δύο χρόνια, αλλά η απόδοσή του μπορεί να μειωθεί ανάλογα με τον τρόπο χρήσης του οχήματος. Πρέπει να το ελέγχετε και να το αλλάζετε στα προβλεπόμενα διαστήματα.
- Η προδιαγραφή του υγρού φρένων είναι DOT4.
- Να απορρίπτετε το χρησιμοποιημένο υγρό φρένων με τον ενδεδειγμένο τρόπο, για να αποτραπεί η ρύπανση του περιβάλλοντος.



ΠΡΟΣΟΧΗ

Η ανάμειξη υγρού φρένων διαφορετικών προδιαγραφών ή από διαφορετικό κατασκευαστή δεν επιτρέπεται. Η διαφορετική σύσταση των υγρών ενδέχεται να μειώσει πολύ την απόδοση του συστήματος πέδησης.



VOGE

ΕΠΙΘΕΩΡΗΣΗ ΚΑΙ ΣΥΝΤΗΡΗΣΗ

Συντήρηση αλυσίδας μετάδοσης κίνησης

Η αλυσίδα αυτού του μοντέλου διαθέτει o-ring και για την αντικατάστασή της απαιτούνται ειδικά εργαλεία, οπότε συστήνουμε να αναθέσετε την αντικατάστασή της σε ένα εξουσιοδοτημένο συνεργείο της VOGÉ.

Πριν οδηγήσετε, να ελέγχετε και να ρυθμίζετε την αλυσίδα για να βεβαιωθείτε ότι δεν υπάρχουν τα ακόλουθα προβλήματα:

- Χαλαροί πείροι
- Ζημιά στον κεντρικό πείρο των κρίκων
- Σκουριά στους κρίκους της αλυσίδας
- Ακαμψία στους κρίκους της αλυσίδας
- Σε περίπτωση που εντοπίσετε κάποιο από τα παραπάνω προβλήματα, απευθυνθείτε σε έναν επίσημο αντιπρόσωπο της VOGÉ.

Η φθαρμένη αλυσίδα θα προκαλέσει φθορά και στα γρανάζια.

Βεβαιωθείτε ότι δεν υφίστανται τα ακόλουθα προβλήματα:

- Φθορά στα γρανάζια
- Σπασμένα δόντια στα γρανάζια
- Αν εντοπίσετε τα παραπάνω προβλήματα, απευθυνθείτε σε έναν επίσημο αντιπρόσωπο της VOGÉ.



ΠΡΟΣΟΧΗ

Να ελέγχετε το γρανάζι του κινητήρα και το γρανάζι του πίσω τροχού όταν αλλάζετε την αλυσίδα. Να τα αλλάζετε όταν είναι απαραίτητο.

ΠΡΟΤΕΙΝΟΜΕΝΟ ΛΙΠΑΝΤΙΚΟ ΑΛΥΣΙΔΩΝ



SILKOLENE CHAIN LUBE Semi-Synthetic



Λίπανση και καθαρισμός αλυσίδας μετάδοσης κίνησης

Η συσσώρευση σκόνης και ρύπων φθείρει την αλυσίδα. Πρέπει να την καθαρίζετε τακτικά. Επειδή τα o-ring περιέχουν λιπαντικό, ο λανθασμένος καθαρισμός θα καταστρέψει τα o-ring και θα μειώσει τη ζωή της αλυσίδας.

- Να μην καθαρίζετε την αλυσίδα με βούρτσα ή σύρμα.
- Μετά τον καθαρισμό, στεγνώστε την αλυσίδα αμέσως.
- Να χρησιμοποιείτε ειδικό λιπαντικό για αλυσίδες με o-ring και να το εφαρμόζετε στην εσωτερική και την εξωτερική πλευρά των κρίκων. Μετά, να καθαρίζετε το πλεονάζον λάδι.
- Κάποια λιπαντικά ενδέχεται να προκαλέσουν ζημιά στα o-ring. Να χρησιμοποιείτε μόνο λιπαντικά που έχουν σχεδιαστεί για αλυσίδες με o-ring.



ΠΡΟΕΙΔΟΠΟΙΗΣΗ

- Να χρησιμοποιείτε νερό και ουδέτερο καθαριστικό.
- Δεν επιτρέπεται η χρήση διαβρωτικών καθαριστικών όπως είναι η βενζίνη και το διαλυτικό.
- Δεν επιτρέπεται το πλύσιμο με νερό υψηλής πίεσης.

Ρύθμιση αλυσίδας μετάδοσης κίνησης

- Η αλυσίδα δεν πρέπει να είναι ούτε πολύ χαλαρή, ούτε πολύ σφιχτή.
- Η χαλαρή αλυσίδα ενδέχεται να απεμπλακεί από τα γρανάζια και να προκαλέσει ατύχημα.
- Η σφιχτή αλυσίδα φθείρεται πολύ πιο γρήγορα λόγω υπερβολικής αντίστασης.

Η σωστή σύσφιξη εμφανίζεται στην εικόνα:

Αν η αλυσίδα είναι πολύ σφιχτή ή πολύ χαλαρή, ρυθμίστε την με τον ακόλουθο τρόπο:

- Στηρίξτε το όχημα σε όρθια θέση.
- Χαλαρώστε το παξιμάδι 1 του άξονα του πίσω τροχού και το παξιμάδι ρύθμισης 2. Ρυθμίστε σωστά την αλυσίδα.
- Γυρίστε τη βίδα αριστερόστροφα αν είναι χαλαρή η αλυσίδα.
- Γυρίστε τη βίδα δεξιόστροφα αν είναι σφιχτή η αλυσίδα. Πιέστε τον τροχό προς τα εμπρός για να χαλαρώσει.
- Όταν επιτευχθεί η σωστή ρύθμιση, ευθυγραμμίστε τους ρυθμιστές δεξιά και αριστερά με τις ειδικές προεξοχές του ψαλιδιού.
- Σφίξτε το παξιμάδι 1 του άξονα του πίσω τροχού και τα παξιμάδια 2 της αριστερής και της δεξιάς πλευράς.

ΠΡΟΔΙΑΓΡΑΦΕΣ ΑΛΥΣΙΔΑΣ:

Τύπος αλυσίδας:
#520 O-Ring - 114L

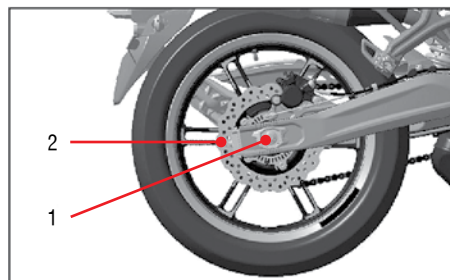
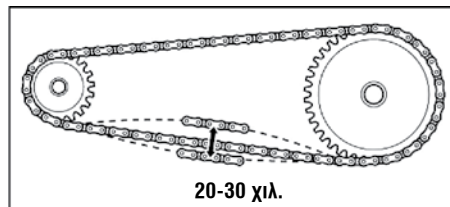

Ροπή σύσφιξης
παξιμαδιού ρύθμισης:

14N.m

Ροπή σύσφιξης
παξιμαδιού άξονα
πίσω τροχού:

95N.m



ΚΙΝΔΥΝΟΣ

Η αλυσίδα του οχήματος δεν ανοίγει. Η χρήση αλυσίδας που ανοίγει δεν επιτρέπεται γιατί ενδέχεται να αποσυνδεθεί και να προκαλέσει ατύχημα. Για την αντικατάσταση της αλυσίδας απαιτούνται ειδικά εργαλεία. Αν η ασφάλεια εμφανίζει φθορά, ενδέχεται να αποσυνδεθεί η αλυσίδα και να προκληθεί ατύχημα.

Έλεγχος ελαστικών

Τα ελαστικά συνδέουν το όχημα με το έδαφος. Είναι πολύ σημαντικό να επιλέγετε τα κατάλληλα ελαστικά. Τα ακατάλληλα ελαστικά θα επηρεάσουν αρνητικά τη συμπεριφορά και το χειρισμό του οχήματος.

Πίεση ελαστικών

- Η χαμηλή πίεση μειώνει τη διάρκεια ζωής των ελαστικών.
- Η χαμηλή πίεση δυσκολεύει το στρίψιμο και την επιτάχυνση και φθείρει τα ελαστικά.
- Η υψηλή πίεση μειώνει την επιφάνεια επαφής των ελαστικών με το έδαφος και ενδέχεται να προκαλέσει ολίσθηση και απώλεια ελέγχου του οχήματος.
- Όταν οδηγείτε σε υψηλή ταχύτητα, η φυγόκεντρος δύναμη ενδέχεται να προκαλέσει άνοιγμα της βαλβίδας των ελαστικών. Για να αποτρέψετε την ξαφνική διαρροή αέρα, να μην αφαιρείτε τις τάπες από τις βαλβίδες των ελαστικών.
- Η πίεση αλλάζει ανάλογα με τη θερμοκρασία των ελαστικών. Να ρυθμίζετε την πίεση όταν τα ελαστικά είναι κρύα.



ΚΙΝΔΥΝΟΣ

Η λανθασμένη πίεση θα επηρεάσει αρνητικά την απόδοση των ελαστικών και ενδέχεται να προκαλέσει ατύχημα. Η υπερβολική φόρτωση ενδέχεται να επηρεάσει τη συμπεριφορά των ελαστικών και να προκαλέσει απώλεια ελέγχου του οχήματος. Να ελέγχετε τακτικά την πίεση των ελαστικών.

Έλεγχος φθοράς ελαστικών

- Το πέλμα των ελαστικών διαθέτει ένδειξη φθοράς.
- Αν το πέλμα φτάσει σε αυτή την ένδειξη, το ελαστικό είναι πλέον ακατάλληλο για χρήση.
- Η ένδειξη φθοράς βρίσκεται κοντά στη σήμανση TWI, στο εσωτερικό των αυλακώσεων του πέλματος. Όταν η φθορά φτάσει σε αυτή την ένδειξη, τα ελαστικά πρέπει να αντικατασταθούν.
- Το φθαρμένο ελαστικό ενδέχεται να τρυπήσει και προκαλέσει απώλεια ελέγχου του οχήματος.
- Όταν το βάθος του πέλματος φτάσει στο ελάχιστο όριο, η απόδοση και η πρόσφυση του θα μειωθούν σημαντικά.



Σε κανονικές θερμοκρασίες, να ελέγχετε την πίεση των ελαστικών σύμφωνα με τον ακόλουθο πίνακα.

	ΜΟΝΟ ΟΔΗΓΟΣ	ΟΔΗΓΟΣ & ΣΥΝΕΠΙΒΑΤΗΣ
Εμπρός	32psi	36psi
Πίσω	32psi	36psi

Επισκευή ελαστικών

- Για να αποκαταστήσετε μια μικρή τρύπα σε ελαστικό χωρίς σαμπρέλα, πρέπει πρώτα να αφαιρέσετε το ελαστικό. Τοποθετήστε το κατάλληλο μάλωμα στο εσωτερικό του ελαστικού. Στο εξωτερικό του ελαστικού δεν μπαίνει μάλωμα, επειδή κατά την οδήγηση σε υψηλή ταχύτητα, η φυγόκεντρος δύναμη θα προκαλέσει την αποκόλλησή του.
- Για 24 ώρες από την επικόλληση του μπαλώματος, η ταχύτητα του οχήματος δεν πρέπει να υπερβαίνει τα 80 χλμ./ώρα.
- Αν υπάρχουν ρωγμές στα πλευρικά τοιχώματα του ελαστικού, οι οποίες υπερβαίνουν τα 6 χιλιοστά, το ελαστικό πρέπει να αντικατασταθεί.
- Όταν αφαιρείτε ένα ελαστικό, πρέπει να προσέχετε πολύ για να μην προκληθεί βλάβη στον αισθητήρα του συστήματος ελέγχου πίεσης.
- Αν εντοπιστούν πολλαπλές φθορές ή ρωγμές, το ελαστικό πρέπει να αντικατασταθεί.

Αντικατάσταση ελαστικών

- Δεν πρέπει να συνδυάζετε ελαστικά διαφορετικών κατασκευαστών. Η αντικατάσταση μόνο του ενός ελαστικού δεν επιτρέπεται. Να αλλάζετε ταυτόχρονα και τα δύο ελαστικά.
- Μετά την αντικατάσταση των ελαστικών, οι τροχοί πρέπει να ζυγοσταθμίζονται. Όταν η μεταξύ τους ισορροπία είναι ανεπαρκής, επηρεάζεται η συμπεριφορά του οχήματος και τα ελαστικά φθείρονται ανομοιόμορφα.
- Η κατεύθυνση περιστροφής υποδεικνύεται με το ειδικό βέλος που περιλαμβάνεται στις προδιαγραφές του ελαστικού. Η τοποθέτηση του ελαστικού με την αντίθετη κατεύθυνση δεν επιτρέπεται. Η σωστή κατεύθυνση εξασφαλίζει σωστή αποβολή του νερού, αντίσταση στην ολίσθηση, καλή πρόσφυση, μειωμένο θόρυβο, καλύτερη απόδοση και μεγαλύτερο χρόνο ζωής.
- Οι προδιαγραφές των ελαστικών έχουν ελεγχθεί και δοκιμαστεί σχολαστικά και καλύπτουν τις απαιτήσεις σε σχεδόν όλες τις οδικές συνθήκες. Αντίθετα, τα μη εγκεκριμένα ελαστικά δεν μπορούν να εγγυηθούν την ασφάλεια και τη σταθερότητα.
- Να φροντίζετε για την άψογη επαφή μεταξύ του τροχού και του χείλους του ελαστικού χωρίς σαμπρέλα.
- Για να αποτραπεί η διαρροή αέρα, η τοποθέτηση και η αφαίρεση ενός ελαστικού χωρίς σαμπρέλα, πρέπει να γίνεται με ειδικά εργαλεία και μηχανήματα. Παράλληλα, πρέπει να επιδεικνύεται μεγάλη προσοχή για να προστατευτεί ο αισθητήρας του συστήματος ελέγχου πίεσης των ελαστικών.

Ασφάλειες

Πριν αντικαταστήσετε μια ασφάλεια, θα πρέπει να γνωρίζετε την αιτία της δυσλειτουργίας και να έχετε προβεί στις κατάλληλες ενέργειες αποκατάστασης του προβλήματος. Αυτό το μοντέλο διαθέτει μια ασφαλειοθήκη με 6 τύπους ασφαλειών. Περιλαμβάνεται ετικέτα για τη χρήση και τις προδιαγραφές όλων των ασφαλειών.

- Η κεντρική ασφάλεια ρεύματος (30A) ελέγχει το σύστημα EFI, το σύστημα ABS και άλλες λειτουργίες όπως είναι τα όργανα, τα φώτα και το κύκλωμα της μπαταρίας.
- Εφεδρική ασφάλεια: 30A (πράσινη ασφάλεια εντός της ασφαλειοθήκης).
- Ασφάλεια ABS (25A): Ελέγχει την παροχή ενέργειας στο ABS.
- Ασφάλεια ηλεκτρομαγνητικής βαλβίδας ABS (15A): Ελέγχει την παροχή ενέργειας στην ηλεκτρομαγνητική βαλβίδα του ABS.
- Ασφάλεια φώτων (15A): Ελέγχει την τροφοδοσία ρεύματος στα όργανα, τα φώτα, την κόρνα, τον διακόπτη του πλαϊνού σταντ και το ρελέ της μίζας.
- Ασφάλεια EFI (10A): Ελέγχει την τροφοδοσία ρεύματος στην ECU, στον αισθητήρα οξυγόνωσης, στην αντλία καυσίμου, στον πολλαπλασιαστή και στο σύστημα EFI.
- Εφεδρική ασφάλεια: 15A (μπλε ασφάλεια εντός της ασφαλειοθήκης).
- Ασφάλεια ηλεκτρικού ανεμιστήρα (15A): Ελέγχει την τροφοδοσία ρεύματος στον ανεμιστήρα του ψυγείου.

Μετά τον έλεγχο ή την αντικατάσταση ασφαλειών να κλείνετε καλά το κάλυμμα της ασφαλειοθήκης, γιατί ενδέχεται να εισχωρήσει νερό στο εσωτερικό της, κατά την οδήγηση υπό βροχή ή το πλύσιμο του οχήματος.



Ασφαλειοθήκη



ΠΡΟΣΟΧΗ

Αν μια ασφάλεια καίγεται συχνά, υπάρχει κάποια δυσλειτουργία στο ηλεκτρικό σύστημα. Απευθυνθείτε άμεσα σε έναν εξουσιοδοτημένο αντιπρόσωπο της VOGE.



ΚΙΝΔΥΝΟΣ

Να χρησιμοποιείτε ασφάλειες των συνιστώμενων προδιαγραφών. Η επικάλυψη με φύλλο αλουμινίου ή σύρμα δεν επιτρέπεται. Η χρήση ασφαλειών που δεν προτείνονται από την VOGE δεν επιτρέπεται γιατί ενδέχεται να προκληθεί βλάβη στο ηλεκτρικό κύκλωμα, καθώς και πυρκαγιά.

Έλεγχος μπουζί

- Ελέγξτε την ακίδα του μπουζί για φθορές ή κατάλοιπα.
- Κατάλοιπα στα ηλεκτρόδια και μεγάλο διάκενο προκαλούν αδύναμο σπινθήρα.
- Αφαιρέστε το μπουζί με μπουζόκλειδο.
- Καθαρίστε τις ακίδες με ειδικό καθαριστικό.
- Εάν δεν έχετε το ειδικό καθαριστικό, καθαρίστε με συρμάτινη βούρτσα.

Το διάκενο θα πρέπει να είναι:

0.8-0.9mm

Προτεινόμενος τύπος μπουζί:

NGK CPR8EA-9

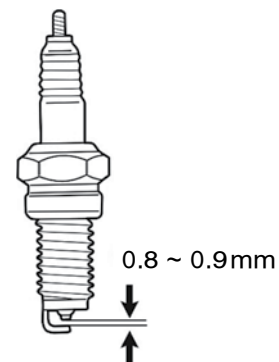

ΠΡΟΣΟΧΗ

Αλλάξτε το μπουζί κάθε 10.000 χλμ. Βιδώστε το μπουζί στη θέση του πρώτα με το χέρι και σφίξτε μετά με το ειδικό μπουζόκλειδο. Χρησιμοποιείτε πάντα το προτεινόμενο τύπο μπουζί. Εάν χρησιμοποιείτε μπουζί που δεν ταιριάζει ή που δουλεύει σε άλλη κλίμακα θερμοκρασιών απ' ότι ο κινητήρας, μπορεί να προκληθεί σημαντική ζημιά.



VOGE

ΕΠΙΘΕΩΡΗΣΗ ΚΑΙ ΣΥΝΤΗΡΗΣΗ

Τακάκια φρένων

Αν το υλικό τριβής στα τακάκια των φρένων πέσει κάτω από το ελάχιστο όριο, θα μειωθεί σημαντικά η απόδοση πέδησης. Σε ορισμένες περιπτώσεις, ενδέχεται να προκληθεί βλάβη στα φρένα. Για λόγους ασφαλείας, δεν επιτρέπεται η υπέρβαση του ελάχιστου ορίου στα τακάκια.

Αντικατάσταση τακακιών

Για τη σωστή αντικατάσταση, απαιτείται η αφαίρεση των τροχών, οπότε οι ενέργειες θα πρέπει να γίνουν από έναν εξουσιοδοτημένο αντιπρόσωπο της VOGÉ.

- Ανεξάρτητα από το αν αφορούν στο εμπρός ή το πίσω φρένο, τα τακάκια πρέπει να αλλάζουν σε ζεύγη. Αν αντικαταστήσετε μόνο το ένα τακάκι, θα προκληθεί ανισορροπία στο φρενάρισμα ή και ατύχημα.
- Αφού αφαιρέσετε τα τακάκια, δεν πρέπει να πιέζετε τη μανέτα ή το πεντάλ επειδή θα επιστρέψει γρήγορα το έμβολο και ενδέχεται να προκληθεί διαρροή του υγρού φρένων.
- Η χρήση λαδιού στα τακάκια και τους δίσκους δεν επιτρέπεται γιατί θα μειωθεί πολύ η απόδοση των φρένων.



ΚΙΝΔΥΝΟΣ

Όταν αλλάζετε τακάκια στα φρένα, θα πρέπει να πιέζετε αρκετές φορές τη μανέτα και το πεντάλ για να βεβαιωθείτε ότι εφάπτονται σωστά με τους δίσκους. Ταυτόχρονα θα πρέπει να ελέγχετε αν είναι σωστός ο τζόγος στη μανέτα και στο πεντάλ.

Όριο για τα τακάκια του μπροστινού φρένου:

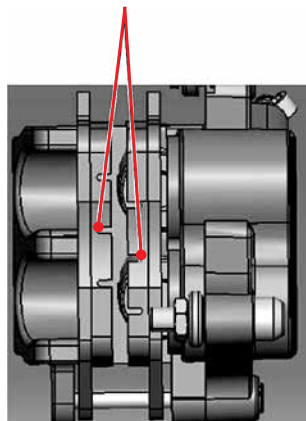

Όριο για τα τακάκια του πίσω φρένου:

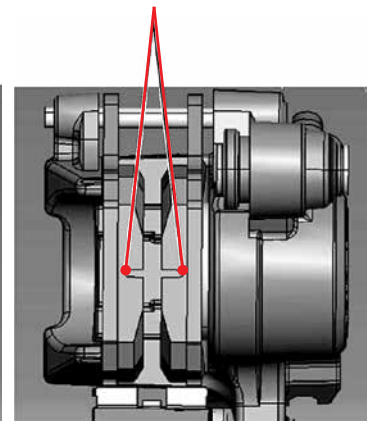

Αντικατάσταση δευτερεύοντος φίλτρου καυσίμου

Το δευτερεύον φίλτρο καυσίμου αποτρέπει την είσοδο ρύπων στον ψεκασμό καυσίμου. Το ακροφύσιο του μπεκ ψεκασμού είναι πολύ ευαίσθητο και αν μπλοκάρει, ο κινητήρας δεν θα μπορεί να ενεργοποιηθεί. Για το λόγο αυτό, να αλλάζετε το δευτερεύον φίλτρο στα προβλεπόμενα διαστήματα.

- Αφαιρέστε το ρεζερβουάρ καυσίμου. Μπορείτε να δείτε το φίλτρο αέρα στη δεξιά πλευρά.
- Αφαιρέστε τη γέφυρα του δευτερεύοντος φίλτρου καυσίμου, χρησιμοποιώντας κατσαβίδι.
- Καλύψτε τα δύο άκρα του δευτερεύοντος φίλτρου με ένα ύφασμα για να μην εκτιναχθεί βενζίνη κατά την αφαίρεση του φίλτρου., λόγω του καυσίμου που έχει μείνει στο φίλτρο και της πίεσης εντός του σωλήνα,
- Αποσυνδέστε τη γέφυρα από τα δύο άκρα του δευτερεύοντος φίλτρου καυσίμου με κατσαβίδι.
- Αντικαταστήστε το δευτερεύον φίλτρο με ένα καινούριο.
- Η συναρμολόγηση γίνεται αντίστροφα από την αποσυναρμολόγηση.
- Όταν αφαιρείτε το δευτερεύον φίλτρο καυσίμου, να σκουπίζετε το υπολειπόμενο καύσιμο με ένα ύφασμα.



ΠΡΟΣΟΧΗ

Να αλλάζετε το δευτερεύον φίλτρο καυσίμου κάθε 20.000 χλμ.

Να απορρίπτετε το χρησιμοποιημένο φίλτρο καυσίμου, με φιλικό προς το περιβάλλον τρόπο.

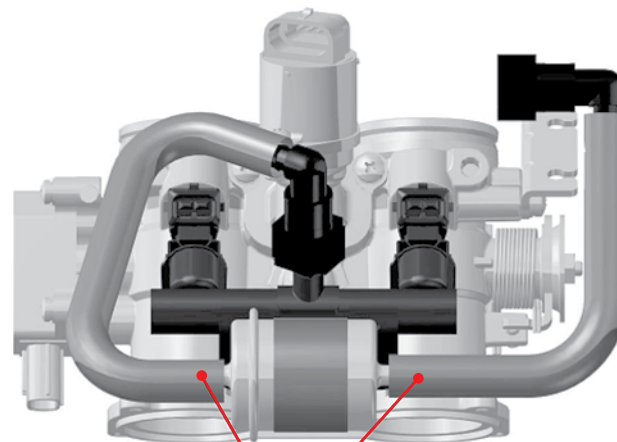

Σφιγκτήρες



VOGE

ΕΠΙΘΕΩΡΗΣΗ ΚΑΙ ΣΥΝΤΗΡΗΣΗ

Αντικατάσταση λυχνιών

Η οδήγηση χωρίς φώτα είναι επικίνδυνη. Τα φώτα βοηθούν τους υπόλοιπους οδηγούς, να βλέπουν εσάς και το όχημά σας. Να αντικαθιστάτε τις χαλασμένες λυχνίες.

Ο προβολέας, τα μπροστινά φώτα θέσης, τα φλας, το πίσω φως και το φως της πινακίδας αριθμού κυκλοφορίας είναι σφραγισμένες μονάδες LED. Αν υποστούν βλάβη, πρέπει να απευθυνθείτε σε ένα εξουσιοδοτημένο συνεργείο για αντικατάσταση.

Για την αντικατάσταση λυχνιών, λάβετε υπόψη ότι η σκόνη και ειδικά το λάδι στην επιφάνεια της λυχνίας θα προκαλέσουν υπερθέρμανση και θα μειώσουν τη διάρκεια ζωής του λαμπτήρα.



ΠΡΟΕΙΔΟΠΟΙΗΣΗ

Αν καταστραφεί μια λυχνία, αντικαταστήστε τη με μια νέα λυχνία ίδιας ισχύος και των ίδιων προδιαγραφών. Σε διαφορετική περίπτωση, ενδέχεται να προκληθεί υπερφόρτωση του ηλεκτρικού κυκλώματος και πρόωρη καταστροφή της νέας λυχνίας.

Αποθήκευση

- Αν το όχημα πρόκειται να ακινητοποιηθεί για μεγάλο χρονικό διάστημα, πρέπει να γίνουν ειδικές εργασίες συντήρησης, οι οποίες απαιτούν ειδικά εργαλεία, μηχανήματα και τεχνολογίες. Για το λόγο αυτό, συνιστούμε να πραγματοποιούνται από έναν εξουσιοδοτημένο αντιπρόσωπο της VOGÉ.
- Αν προτιμάτε να τις πραγματοποιήσετε χωρίς τη βοήθεια αντιπροσώπου, κάντε τα ακόλουθα:
 - Αντικαταστήστε το λάδι κινητήρα.
 - Σφραγίστε την εισαγωγή του φίλτρου αέρα και την είσοδο του τελικού της εξάτμισης, για να αποτραπεί η είσοδος υγρασίας στον κινητήρα.
 - Αφαιρέσετε όλη τη βενζίνη από το ρεζερβουάρ.
 - Αφαιρέστε τη μπαταρία και καθαρίστε την με νερό και ουδέτερο σαπούνι. Καθαρίστε πιθανή οξειδωση από τους πόλους.
 - Αποθηκεύστε τη μπαταρία σε εσωτερικό χώρο με θερμοκρασία άνω των 0°C.
 - Ρυθμίστε την πίεση των ελαστικών.
 - Πλύντε σχολαστικά το όχημα.
 - Ψεκάστε ειδικό προστατευτικό στις λαστιχένιες επιφάνειες.
 - Απλώστε προστατευτικό γράσο όπου απαιτείται.
 - Καλύψτε το όχημα και αποθηκεύστε το σε εσωτερικό χώρο με καλό αερισμό.

Επαναφορά σε χρήση

- Πλύντε σχολαστικά το όχημα.
- Αφαιρέστε τα καλύμματα από την εισαγωγή αέρα και το τελικό της εξάτμισης.
- Αντικαταστήστε το λάδι κινητήρα και το φίλτρο λαδιού.
- Τοποθετήστε τη μπαταρία.
- Ενεργοποιήστε το όχημα.



ΠΡΟΕΙΔΟΠΟΙΗΣΗ

Πρέπει να φορτίζετε τη μπαταρία, μια φορά κάθε μήνα.

Συντήρηση

- Ανάλογα με το πόσο συχνά χρησιμοποιείτε το όχημα, να το πλένετε και να το στεγνώνετε σχολαστικά.
- Να καθαρίζετε όσο το δυνατό πιο σύντομα, ακαθαρσίες πτηνών και άλλους ισχυρούς ρύπους.
- Όταν είναι εφικτό, να προστατεύετε το όχημα από την ηλιακή ακτινοβολία με κουκούλα. Η διαρκής έκθεση στον ήλιο προκαλεί θάμπωμα της βαφής και πρόωρη φθορά σε διάφορα εξαρτήματα.

Πλύσιμο του οχήματος

- Να πλένετε το όχημα με κρύο νερό.
- Να καθαρίζετε πολύ καλά το όχημα με απαλό ύφασμα και ουδέτερο καθαριστικό.
- Να μην πλένετε το όχημα με συσκευή ψεκασμού.
- Να μην πλένετε το όχημα με νερό υψηλής πίεσης.
- Οι χαμηλές θερμοκρασίες, η υψηλή υγρασία, η βροχή και το πλύσιμο ενδέχεται να προκαλέσουν την εμφάνιση υγρασίας στο εσωτερικό των κρυστάλλων των φώτων. Ανάψτε τα φώτα για λίγο. Η υγρασία θα απομακρυνθεί μέσω των οπών αερισμού που διαθέτουν τα κρύσταλλα των φώτων.
- Για τον καθαρισμό του σώματος ψεκασμού πρέπει να χρησιμοποιείτε ένα καθαριστικό που έχει σχεδιαστεί μόνο γι' αυτή τη χρήση.



ΚΙΝΔΥΝΟΣ

Τα βρεγμένα φρένα δεν θα έχουν την καλύτερη δυνατή απόδοση. Πατήστε τα αρκετές φορές μετά το πλύσιμο, για να βεβαιωθείτε ότι έχουν στεγνώσει.

Συστήνεται η τοποθέτηση αξεσουάρ να γίνεται από εξουσιοδοτημένους συνεργάτες της Voge.

- Μπορείτε να προμηθευτείτε τα γνήσια ανταλλακτικά και αξεσουάρ της VOGE από το δίκτυο εξουσιοδοτημένων αντιπροσώπων της VOGE, οι οποίοι θα σας κατατοπίσουν σχετικά με τον τρόπο τοποθέτησης και τη χρήση τους.
- Έχουμε την πλήρη ευθύνη για αυτά τα εξαρτήματα της VOGE, καθώς και για την ασφάλεια και την τέλεια εφαρμογή τους. Όλα τα εξαρτήματα έχουν υποβληθεί σε εκτενείς δοκιμές και έχουν ελεγχθεί σχολαστικά. Δεν δεχόμαστε καμία ευθύνη για ανταλλακτικά και αξεσουάρ που δεν έχουν εγκριθεί από την VOGE.
- Όταν επιλέγετε εξαρτήματα, να τηρείτε τη νομοθεσία και τις εκάστοτε προϋποθέσεις χρήσης.



ΚΙΝΔΥΝΟΣ

Οι επεμβάσεις στο ηλεκτρικό σύστημα του οχήματος ενδέχεται να προκαλέσουν βλάβη ή και ατύχημα.

**VOGE****ΤΕΧΝΙΚΑ ΧΑΡΑΚΤΗΡΙΣΤΙΚΑ**

ΜΟΝΤΕΛΟ	DS 525X
ΚΙΝΗΤΗΡΑΣ	4-ΧΡΟΝΟΣ ΥΓΡΟΨΥΚΤΟΣ 8-ΒΑΛΒΙΔΟΣ
ΚΥΒΙΣΜΟΣ	494cc
ΔΙΑΜΕΤΡΟΣ x ΔΙΑΔΡΟΜΗ	68mm x 68mm
ΣΥΜΠΙΕΣΗ	11.5 : 1
ΜΕΤΑΔΟΣΗ	ΑΛΥΣΙΔΑ
ΤΑΧΥΤΗΤΕΣ	6
ΑΝΑΦΛΕΞΗ	ΗΛΕΚΤΡΟΝΙΚΗ
ΕΚΚΙΝΗΣΗ	ΜΙΖΑ
ΜΠΟΥΖΙ NGK	CPR8EA-9
ΔΙΑΚΕΝΟ	0.8 - 0.9mm
ΜΠΑΤΑΡΙΑ	12V 10AH
ΔΙΑΣΤΑΣΕΙΣ Μ x Π x Υ	2215mm x 840mm x 1365/1425mm
ΜΕΤΑΤΡΟΧΙΟ	1450mm
ΑΠΟΣΤΑΣΗ ΑΠΟ ΕΔΑΦΟΣ	198mm
ΒΑΡΟΣ ΚΕΝΟ kg	192kg
ΜΕΓΙΣΤΟ ΣΥΝΟΛΙΚΟ ΕΠΙΤΡΕΠΟΜΕΝΟ ΒΑΡΟΣ kg	389kg
ΤΥΠΟΣ ΒΕΝΖΙΝΗΣ	ΑΜΟΛΥΒΔΗ
ΧΩΡΗΤΙΚΟΤΗΣ ΤΕΠΟΖ. ΒΕΝΖΙΝΗΣ	17 LIT
ΧΩΡΗΤΙΚΟΤΗΣ ΛΑΔΙΟΥ ΚΙΝΗΤΗΡΑ (ΣΕ ΑΠΟΣΥΝΑΡΜΟΛΟΓΗΣΗ)	3200cc
ΧΩΡΗΤΙΚΟΤΗΣ ΛΑΔΙΟΥ ΚΙΝΗΤΗΡΑ ΣΤΗΝ ΑΛΛΑΓΗ ΜΕ ΦΙΛΤΡΟ	2700cc
ΤΥΠΟΣ ΛΑΔΙΟΥ	SILKOLENE COMP-4 10W-40 XP Synthetic Ester Based (API SL, JASO MA2) SILKOLENE PRO-4 10W-40 XP Fully Synthetic Ester (API SN, JASO MA2)

ΜΟΝΤΕΛΟ		DS 525X
ΑΛΥΣΙΔΑ		520 O-Ring 114L
ΛΙΠΑΝΤΙΚΟ ΑΛΥΣΙΔΩΝ		SILKOLENE PRO CHAIN Fully Synthetic Racing
ΕΛΑΣΤΙΚΑ	ΕΜΠΡΟΣ	110/80R19 M/C
	ΠΙΣΩ	150/70R17 M/C
ΠΙΕΣΗ ΕΜΠΡΟΣ/ΠΙΣΩ	ΜΕ 1 ΑΝΑΒΑΤΗ	32 / 32 psi
	ΜΕ 2 ΑΝΑΒΑΤΕΣ	36 / 36 psi
ΛΑΜΠΕΣ	ΠΡΟΒΟΛΕΑ	12V 10W/10W LED
	ΘΕΣΣΕΩΣ	12V 7.2W LED
	ΠΙΣΩ ΦΑΝΑΡΙΟΥ/ΦΡΕΝΟΥ	12V 4.2W / 7W LED
	ΦΛΑΣ	12V 1.5W LED
	ΠΙΝΑΚΙΔΑΣ ΚΥΚΛΟΦΟΡΙΑΣ	12V 0.6W
	ΑΣΦΑΛΕΙΣ	10A / 15A / 25A / 30A
	ΡΕΛΑΝΤΙ RPM	1300 ± 100

**VOGE****ΠΙΝΑΚΑΣ ΠΕΡΙΟΔΙΚΗΣ ΣΥΝΤΗΡΗΣΗΣ****Πίνακας περιοδικής συντήρησης**

Στον ακόλουθο πίνακα εμφανίζονται οι εργασίες περιοδικής συντήρησης, οι οποίες πρέπει να πραγματοποιηθούν στα διαστήματα που αναφέρονται ή μόλις καλυφθούν τα προβλεπόμενα χιλιόμετρα (όποιο προηγηθεί). Η επιθεώρηση πρέπει πάντα να γίνεται σύμφωνα με τον πίνακα.

	ΕΛΕΓΧΟΙ	km	1.000	5.000	10.000	ΠΡΟΛΗΠΤΙΚΟΙ ΕΛΕΓΧΟΙ ΕΚΤΕΛΟΥΝΤΑΙ ΑΠΟ ΤΟ ΧΡΗΣΤΗ ΚΑΘΕ 500km Ή ΠΡΙΝ ΑΠΟ ΚΑΘΕ ΧΡΗΣΗ ΤΟΥ ΟΧΗΜΑΤΟΣ
		ΜΗΝΕΣ	3	12		
1	ΛΙΠΑΝΤΙΚΟ ΚΙΝΗΤΗΡΑ		A	A	A	◇
2	ΦΙΛΤΡΟ ΛΙΠΑΝΤΙΚΟΥ	#	A	A	A	
3	ΥΓΡΟ ΨΥΞΕΩΣ	#	(A) Αλλάζετε κάθε 24 μήνες			◇
4	ΛΕΙΤΟΥΡΓΙΑ ΓΚΑΖΙΟΥ	#		E	E	◇
5	ΜΠΟΥΖΙ				A	
6	ΡΥΘΜΙΣΗ ΒΑΛΒΙΔΩΝ	#	(P) Ρυθμίστε κάθε 40.000 χλμ			
7	ΣΥΣΤΗΜΑ ΤΡΟΦΟΔΟΣΙΑΣ				E	
8	ΑΝΤΛΙΑ ΒΕΝΖΙΝΗΣ				E	Έλεγχος στεγανότητας αντλίας βενζίνης και σωληνώσεων
9	ΦΙΛΤΡΟ ΒΕΝΖΙΝΗΣ		(A) Αλλάζετε κάθε 20.000χλμ			
10	ΣΩΜΑ ΨΕΚΑΣΜΟΥ	#			ΔE	
11	ΡΥΘΜΙΣΗ ΣΥΜΠΛΕΚΤΗ	#		E/P	E/P	
12	ΑΛΥΣΙΔΑ		E	E	E	
13	ΦΙΛΤΡΟ ΑΕΡΟΣ				A	Καθαρίστε στα 5.000 χλμ. αν το όχημα οδηγείται σε περιοχές με πολύ σκόνη & υγρασία
14	ΜΠΑΤΑΡΙΑ - ΗΛ. ΣΥΣΤΗΜΑ		E	E	E	◇
15	ΣΥΣΤΗΜΑ ΦΡΕΝΩΝ - ΥΛΙΚΑ ΤΡΙΒΗΣ		E	E	E	◇

Επεξήγηση Συμβόλων:

E: Ελέγξτε και καθαρίστε, λιπάνετε, ρυθμίστε, συμπληρώστε ή αντικαταστήστε αν χρειάζεται / P: Ρυθμίστε / K: Καθαρίστε / A: Αντικαταστήστε / Σ: Σφίξτε / Λ: Λιπάνετε / Δ: Διαγνωστικός έλεγχος

	ΕΛΕΓΧΟΙ	km	1.000	5.000	10.000	ΠΡΟΛΗΠΤΙΚΟΙ ΕΛΕΓΧΟΙ ΕΚΤΕΛΟΥΝΤΑΙ ΑΠΟ ΤΟ ΧΡΗΣΤΗ ΚΑΘΕ 500km Ή ΠΡΙΝ ΑΠΟ ΚΑΘΕ ΧΡΗΣΗ ΤΟΥ ΟΧΗΜΑΤΟΣ
		ΜΗΝΕΣ	3	12		
16	ΥΓΡΑ ΦΡΕΝΩΝ		(Α) Αλλάξτε κάθε 24 μήνες.			◇
17	ΤΡΟΧΟΙ-ΕΛΑΣΤΙΚΑ		Ε	Ε/Λ	Ε/Λ	◇
18	ΣΥΝΔΕΣΜΟΙ-ΒΙΔΕΣ	#	Σ	Σ/Λ	Σ/Λ	
19	ΣΥΣΤΗΜΑ ΔΙΕΥΘΥΝΣΗΣ	#	Ε	Ε	Ε/Λ	◇
20	ΕΚΠΟΜΠΕΣ ΚΑΥΣΑΕΡ.		Ελέγξτε συχνά για να αποφευχθεί μόλυνση του περιβάλλοντος			
	ΕΚΤΙΜΗΣΗ ΧΡΟΝΟΥ ΕΡΓΑΣΙΑΣ	**	30'	30'	120' (180' με ρύθμιση βαλβίδων)	

ΣΗΜΑΝΤΙΚΕΣ ΠΑΡΑΤΗΡΗΣΕΙΣ

- # Θα πρέπει να γίνεται από ειδικευμένα συνεργεία για λόγους ασφαλείας ή γιατί απαιτείται η χρήση ειδικών εργαλείων.
- * Τα παραπάνω εφαρμόζονται σε διάφορα μοντέλα. Εφαρμόστε αυτά που ταιριάζουν σε κάθε μοντέλο.
- * Πραγματοποιήστε τη συντήρηση του οχήματος σύμφωνα με τα χιλιόμετρα ή το χρόνο χρήσης (ότι συμπληρωθεί νωρίτερα) του.
- * Όταν ξεπεράσετε τα αναφερόμενα χιλιόμετρα, συνεχίστε τη συντήρηση σύμφωνα με τα αναγραφόμενα διαστήματα.
- * Το φίλτρο αέρος και η αλυσίδα, χρειάζονται συχνότερο καθαρισμό ή λίπανση όταν το όχημα οδηγείται σε περιοχές με πολύ σκόνη & υγρασία.
- * Εάν παρατηρείται ρετάρισμα, δυσκολία εκκίνησης, αστάθεια ρελαντί, να γίνει καθαρισμός σώματος ψεκασμού πριν τα 10.000km.
- * Ελέγχετε περιοδικά το σύστημα τροφοδοσίας και λίπανσης για τυχόν διαρροές.
- ** Ο πραγματικός χρόνος εργασίας πιθανώς να διαφέρει ανάλογα με την κατάσταση του οχήματος ή εάν χρειάζεται επισκευή μετά από τους προβλεπόμενους ελέγχους. Τα συνεργαζόμενα συνεργεία είναι ανεξάρτητες επιχειρήσεις και η χρέωση της εργατοώρας γίνεται με βάση τον τιμοκατάλογο που υποχρεούνται να έχουν αναρτημένο στο κατάστημά τους.

Η FUCHS είναι η μεγαλύτερη ανεξάρτητη εταιρεία λιπαντικών παγκοσμίως.

Στο πελατολόγιο της συμπεριλαμβάνονται βιομηχανίες αυτοκινήτων, μοτοσυκλετών, αεροσκαφών, αεροδιαστημικής, ορυχείων, υαλουργίας, ανανεώσιμων πηγών ενέργειας και τροφίμων.

Η FUCHS UK τροφοδοτεί παγκοσμίως τον όμιλο με τα λιπαντικά μοτοσικλέτας SILKOLENE, η οποία με περισσότερα από 100 χρόνια γνώσης και εμπειρίας, έχει εξελιχτεί σε μία ηγετική μάρκα λιπαντικών, αφιερωμένη σήμερα 100% στα λιπαντικά μοτοσικλέτας.



Απόλυτη εξειδίκευση στα λιπαντικά μοτοσικλετών



Τα λιπαντικά SILKOLENE έχουν αναπτυχθεί μέσα από την εμπλοκή του R&D στις πίστες του MOTO GP και του πρωταθλήματος BSB, χρησιμοποιώντας την τεχνολογία XP, και εξασφαλίζουν απόλυτη απόδοση και προστασία.



MOTOTREND

MOTOTREND A.E.

Βρυούλων 56 - Ν. Φιλαδέλφεια

143 41 - Αθήνα

τηλ.: (0030) 210 2585991-2

e-mail: info@mototrend.gr

Φυλάξτε αυτό το εγχειρίδιο στο όχημα.
Διαβάστε το προσεκτικά πριν χρησιμοποιήσετε το όχημα
καθώς περιέχει σημαντικές πληροφορίες ασφαλείας.